

# **EXPERT<sup>®</sup>** **GARDEN**

## Eredeti használati útmutató Elektromos láncfűrész GXCH2040



Köszönjük, hogy az EXPERT elektromos láncfűrész megvásárlása mellett döntött. Ebben a dokumentumban hasznos információkat talál a termék rendeltetésszerű és helyes használatával kapcsolatban, ezért kérjük, olvassa el figyelmesen!

**Biztonság mindeneelőtt!** Kérjük feltétlenül olvassa el a Biztonsági Utasításokat is! Azok be nem tartása áramütést, tüzet vagy személyi sérülést okozhat.

### **Rendeltetésszerű használat:**

A készülék alkalmas fák vágására illetőleg ágazására. A készülék ipari felhasználásra nem alkalmas. Bármely, az említettektől eltérő felhasználás a készülékben kárt tehet. A nem rendeltetésszerű használatból eredő mindennemű kárért a felelősség kizárólag a felhasználót terheli.

Ez a készülék automatikus fékkel van felszerelve a lánc megállításához. Soha ne nyomja erősen a vágandó faanyaghoz, mert akadályozza a rendszer működését. Finoman nyomja, hadd végezze el a munkát a gép Ön helyett. Rendszeresen pihentesse a gépet. Ha a készüléket túlterhelik, túl nagy erővel nyomják, az a készülékben kárt tehet, amely helyreállítási költsége a felhasználót terheli.

Figyelmeztetés! Kérjük alaposan olvassa el és értse meg ezt a használati útmutatót a készülék használata előtt, és tartsa meg a leírást a jövőbeni használatra! A készülékét csakis a használati útmutatóval együtt adja át másnak!













Figyelmeztetés! A terméket sose használja gyermekek vagy háziállatok közelében!

A terméket nem használhatják szellemileg sérült vagy érzékelésükben korlátozott személyek, gyermekek, és olyan személyek, akik korlátozottak a mozgásukban vagy fizikumuk nem alkalmas a gép használatára!

**MEGJEGYZÉS: A motor nem indul el, ha a láncfék be van kapcsolva.** Részletek: 10. oldal

## A terméken feltüntetett szimbólumok jelentése

 1	 2	 3	 4	 5
 6	 7	 8	 9	 10

- 1 Figyelmeztetés! Veszély.
- 2 Olvassa el a használati útmutatót a gép használata előtt
- 3 Viseljen védőszemüveget a szem védelme érdekében
- 4 Viseljen fülvédőt a zaj ellen
- 5 Ha a kábel sérült vagy vágás van rajta, azonnal húzza ki a hálózati csatlakozót
- 6 Ne tegye ki az eső hatásainak
- 7 Mindkét kezével fogja és használja a fűrészt
- 8 Soha ne vágjon a penge csúcsával, mert ez visszarúgást és személyi sérülést okozhat
- 9 Kettős szigetelés
- 10 Az elektromos termékeket nem szabad a háztartási hulladékkal együtt megsemmisíteni. Ha már nincs szüksége erre az eszközre, akkor az Önhöz legközelebb eső újrahasznosítási pontra kell eljuttatni.

## ÁLTALÁNOS BIZTONSÁGI SZABÁLYOK

### ELEKTROMOS SZERSZÁMOKRA VONATKOZÓ ÁLTALÁNOS BIZTONSÁGI FIGYELMEZTETÉSEK



**FIGYELMEZTETÉS: Ügyeljen arra, hogy ne tegye ki az eszközt az eső hatásainak, és azonnal húzza ki a hálózati csatlakozót, ha a tápkábel sérült.**

**FIGYELMEZTETÉS!** Olvassa el az összes biztonsági figyelmeztetést és minden utasítást. Bármely figyelmeztetés és utasítás figyelmen kívül hagyása áramütést, tüzet és/vagy súlyos sérülést okozhat.

Őrizzen meg minden figyelmeztetést és utasítást a későbbi felhasználás érdekében.

#### 1. MUNKATERÜLET BIZTONSÁGA

a. **Tartsa a munkaterületet tisztán és jól megvilágítva.** A zsúfolt és sötét munkaterületek balesethez vezethetnek.

b. **Ne működtesse az elektromos kéziszerszámokat robbanásveszélyes**

**környezetben, például éghető folyadékok, gázok vagy por jelenlétében.** A szerszámok szikraképződést okoznak, mely meggyújthatja a port vagy gázokat.

**c. Az elektromos kéziszerszám használata közben tartsa távol a gyermekeket és a közelben tartózkodó szemlélőket.** Zavaró tényezők hatására elveszítheti az eszköz feletti uralmat.

## **2. ELEKTROMOS BIZTONSÁG**

**a. Az elektromos szerszám dugóinak illeszkednie kell a konnektorhoz. Soha ne módosítsa a dugót semmilyen módon.**

**b. Kerülje az olyan földelt felületekkel való érintkezést, mint pl. csövek, radiátorok és hűtőszekrények.** Nagyobb az áramütés veszélye, ha teste le van földelve.

**c. Ne tegye ki az elektromos kéziszerszámokat eső vagy nedves körülmények hatásainak.** Az elektromos kéziszerszámba bejutó víz növeli az áramütés kockázatát.

**d. Ne módosítsa a tápkábelt. Soha ne használja a kábelt az elektromos kéziszerszám szállításához, húzásához vagy a csatlakozó dugó kihúzásához. Tartsa távol a vezetéket a hőtől, olajtól, éles peremektől vagy mozgó alkatrészekről.** A sérült vagy összegabalyodott vezetékek növelik az áramütés kockázatát.

**e. Ha az elektromos kéziszerszámot a szabadban használja, alkalmazzon kültéri használatra alkalmas hosszabbító vezetéket.** A kültéri használatra alkalmas hosszabbító használata csökkenti az áramütés kockázatát.

**f. Ha az elektromos kéziszerszám nedves helyen történő használata elkerülhetetlen, használjon áram-védőkészülékkel (RCD) védett tápellátást.** Az RCD használata csökkenti az áramütés kockázatát.

## **3. SZEMÉLYES BIZTONSÁG**

**a. Legyen éber, folyamatosan azt nézze, amit csinál, és használja a józan eszt, ha elektromos kéziszerszámmal dolgozik.** Ne használjon elektromos kéziszerszámot fáradtan vagy kábítószert, alkohol vagy gyógyszer hatása alatt. A szerszámok működtetése közben bekövetkező pillanatnyi figyelmetlenség is súlyos személyi sérüléseket okozhat.

**b. Használjon személyi védőfelszerelést.** Mindig viseljen védőszemüveget. Az olyan védőfelszerelések, mint például a porvédő maszk, csúszásmentes védőcipők, a kemény sisak vagy a hallásvédő eszközök megfelelő körülmények közötti használata csökkenti a személyi sérülések kockázatát.

**c. A véletlen indítás megelőzése. Győződjön meg róla, hogy a kapcsoló kikapcsolt állapotban van, mielőtt csatlakoztatná az áramforrást, vagy kézbe venné, vagy szállítaná a szerszámot.** Ha az ujját a kapcsolóra helyezve szállítja a kéziszerszámot,

vagy az elektromos szerszámot bekapcsolt állapotban áram alá helyezi, az balesethez vezethet.

d. **Távolítson el minden beállító kulcsot vagy szerszámot az elektromos kéziszerszám bekapcsolása előtt.** Egy, az elektromos kéziszerszám forgó részéhez csatlakoztatott kulcs vagy szerszám személyi sérülést okozhat.

e. **Ne nyújtózkodjon túl a szerszám használata közben. Mindig biztos testhelyzetben álljon és tartsa meg egyensúlyát.** Ez lehetővé teszi az elektromos kéziszerszám jobb irányítását a váratlan helyzetekben.

f. **Megfelelően öltözködjön. Ne viseljen laza ruhát vagy ékszert. Tartsa távol a haját, a ruházatát és a kesztyűjét a mozgó részekről.** A laza ruhák, ékszerek vagy a hosszú haj a mozgó alkatrészekbe beakadhatnak.

g. **Ha porelszívó és -gyűjtő berendezések csatlakoztatására szolgáló eszközök állnak rendelkezésre, győződjön meg róla, hogy ezek csatlakoztatva vannak és megfelelő módon használhatók.** Ezeknek az eszközöknek a használata csökkentheti a porral kapcsolatos kockázatokat.

#### **4. ELEKTROMOS KÉZISZERSZÁMOK HASZNÁLATA ÉS GONDOZÁSA**

a. **Ne erőltesse túl az elektromos kéziszerszámot. A munkához megfelelő szerszámot használja.** A megfelelő elektromos kéziszerszám a kialakításának megfelelő mértékben jobbá és biztonságosabbá teszi a munkát.

b. **Ne használja az elektromos kéziszerszámot, ha a kapcsoló nem működik megfelelően.** Minden olyan elektromos szerszám, amely nem vezérelhető a kapcsolóval, veszélyes és meg kell javítani.

c. **Válassza le a hálózati csatlakozó dugót az áramforrásról, mielőtt elvégezné a beállításokat, a tartozékok cseréjét, illetve az elektromos kéziszerszámok tárolása előtt.** Az ilyen megelőző biztonsági intézkedések csökkentik a véletlen bekapcsolás veszélyét.

d. **A használaton kívüli elektromos szerszámokat gyermekektől elzártan tartsa, és ne engedélyezze az elektromos kéziszerszám használatát olyan személyeknek, akik nem ismerik az elektromos kéziszerszámot vagy a jelen utasításokat.** Az elektromos szerszámok veszélyforrást jelentenek a nem szakképzett felhasználók kezében.

e. **Az elektromos kéziszerszámok karbantartása.** Ellenőrizze a mozgó alkatrészek illeszkedését vagy szorulását, az alkatrészek esetleges törését és bármely más olyan körülményt, amely befolyásolhatja az elektromos kéziszerszám működését. Ha sérült, használat előtt javítsa meg az elektromos kéziszerszámot. Sok balesetet a rosszul karbantartott elektromos szerszámok okoznak.

f. **A vágószerszámokat tartsa élesen és tisztán.** A megfelelően karbantartott, éles vágóélekkel rendelkező vágószerszámok kisebb valószínűséggel szorulnak meg és könnyebben kezelhetők;

g. **Az elektromos kéziszerszámot, annak tartozékait és a szerszámbiteket stb. a jelen utasításoknak megfelelően, az adott típusú elektromos kéziszerszámoknak megfelelően használja, figyelembe véve a munkakörülményeket és az elvégzendő munkát.** Az elektromos kéziszerszám rendeltetéstől eltérő műveletekhez való használata veszélyes helyzetet eredményezhet.

## 5. SZERVIZ

a. **Az elektromos kéziszerszámot csak szakképzett szerelővel és azonos pótalkatrészek felhasználásával javíttassa.** Ez biztosítja, hogy az elektromos kéziszerszám biztonságos maradjon.

### • LÁNCFŰRÉSZRE VONATKOZÓ BIZTONSÁGI FIGYELMEZTETÉSEK

1. **Ha a láncfűrész üzemel, teste minden részét tartsa távol a láncfűrészről.** A láncfűrész elindítása előtt ellenőrizze, hogy a lánc nem érintkezik-e semmi mással. A láncfűrész használata közbeni pillanatnyi figyelmetlenség a ruházatnak vagy a testnek a fűrészlánccal való érintkezéséhez vezethet.

2. **A láncfűrész mindig a jobb kezével a hátsó fogantyújánál tartsa és bal kezével az elülső fogantyút fogja.** Ha a láncfűrész megcserélt kezekkel tartja, az növeli a személyi sérülés kockázatát.

3. **Viseljen biztonsági szemüveget és hallásvédelmet. A fej, a kéz, a lábak és a lábfej védelmére további védőfelszerelések javasoltak.** A megfelelő védőruha csökkenti a kirepülő törmelék vagy a fűrészlánccal való véletlen érintkezés okozta személyi sérülés kockázatát.

4. **Ne használja a láncfűrész egy fára felmászva.** Ez személyi sérüléshez vezethet.

5. **Mindig biztos testhelyzetben álljon, és csak akkor használja a láncfűrész, ha stabil, biztonságos és egyenletes felületen áll.** A csúszós vagy instabil felületek, mint például a létrák a láncfűrész egyensúlyának vagy irányításának elvesztését okozhatják.

6. **Amikor egy feszültség alatti ágat fűrész, legyen figyelmes, nehogy az visszarúgjon.** Amikor a faanyag feszültsége feloldódik, akkor a rugószerűen megfeszített ág megütheti a kezelőt, és/vagy a kezelő elveszítheti a láncfűrész feletti uralmat.

7. **Különös óvatossággal járjon el, ha gallyakat vagy vékony fákat fűrész.** A vékony anyag elkaphatja a fűrészláncot, mely Ön felé csapódhat, vagy elveszítheti egyensúlyát.

8. **A láncfűrész az elülső fogantyúnál tartva szállítsa, kikapcsolt állapotban és a testétől távol tartva azt. A láncfűrész szállítása vagy tárolása során mindig használja**

**a vezetősín fedelét.** A láncfűrész megfelelő kezelése csökkenti a mozgó fűrészlánccal való véletlen érintkezés valószínűségét.

**9. Kövesse a kenésre, láncfeszítésre és a kiegészítők cseréjére vonatkozó utasításokat.**

A nem megfelelően feszített vagy kent lánc elszakadhat vagy megnövelheti a visszarúgás valószínűségét.

**10. A fogantyúkat tartsa száraz, tiszta, olajoktól és zsíroktól mentes állapotban.** A zsíros, olajos fogantyú csúszós, ami a gép feletti irányítás elvesztését okozza.

**11. Csak faanyag fűrészeléséhez. Nem rendeltetésszerű célokra ne használjon láncfűrész. Például: ne használjon láncfűrész műanyag, falazó anyag vagy nem fából készült építőanyagok vágásához.** A láncfűrész rendeltetéstől eltérő műveletekhez való használata veszélyes helyzetet eredményezhet.

#### • A VISSZARÚGÁS OKAI ÉS ANNAK HASZNÁLÓ ÁLTALI MEGELŐZÉSE

Visszarúgás akkor történhet, ha a vezetősín hegye vagy vége egy tárggyal érintkezik, vagy ha a fa vágata összezsugorodik és a vágat beszorítja a fűrészláncot.

A hegyvel való érintkezés egyes esetekben hirtelen fordított reakciót okozhat, és a vezetősínt felfelé, a kezelő felé löki vissza.

A fűrészláncnak a vezetősín csúcsánál való megakadása a vezetősínt nagy sebességgel a kezelő felé lökheti.

A fenti reakciók bármelyikének hatására elveszítheti a fűrész feletti uralmat, ami súlyos személyi sérülést okozhat. Ne hagyatkozzunk kizárólag a fűrészbe beépített biztonsági berendezésekre. Láncfűrész használóként számos lépést kell megtennie a balesetek és sérülések elkerülése érdekében.

A visszarúgás a szerszám helytelen használatának és/vagy a helytelen munkafolyamatok vagy feltételek eredménye, melyet az alábbiakban részletezett óvintézkedésekkel kerülhet el:

- **Erősen tartsa az eszközt, hüvelykujjával és ujjával szorítva a láncfűrész fogantyúit, mindkét kezével tartva a fűrész, és olyan pozíciót vegyen fel testével és karjaival, hogy ellenállhasson a visszarúgásból fellépő erőnek.** A visszarúgás következtében fellépő erőket a kezelő akkor uralhatja, ha megfelelő óvintézkedéseket tesz.

- Ne nyújtózkodjon túl, és ne fűrészljen vállmagasság felett. Ez lehetővé teszi a láncsal való érintkezés elkerülését és az eszköz jobb irányítását a váratlan helyzetekben.

- **Csak a gyártó által megadott csere-vezetősíneket és láncokat használja.** A nem megfelelő vezetősínek és láncok láncszakadást és/vagy visszarúgást okozhatnak.

- **Kövesse a gyártó fűrészláncra vonatkozó élezési és karbantartási utasításait.** A mélységhatároló magasságának csökkentése növeli a visszarúgást.

- A kábelt úgy kell elhelyezni, hogy a vágás során ne akadjon bele az ágdarabokba.
- Ajánlott, hogy a kezdő használó minimális gyakorlatként fűrészeljen ágakat egy fűrészbakon.



**FIGYELMEZTETÉS:** az elektromos kéziszerszám tényleges használata során fellépő rezgésekibocsátás eltérhet a megadott értéktől, attól függően, hogy milyen módon használják a szerszámot.



**FIGYELMEZTETÉS:** javaslat a rezgésekből eredő kockázatok elkerülésére:  
 1) használat közben viseljen kesztyűt;  
 2) korlátozza az üzemidőt és rövidítse a fűrészelési időt.

## FONTOS BIZTONSÁGI INFORMÁCIÓ

### ● SZIMBÓLUMOK ÉS SZÍNEK



**FIGYELMEZTETÉS:** a VÖRÖS szín arra figyelmeztet, hogy a nem biztonságos eljárások végrehajtása nem megengedett.

### ● ZÖLD: JAVASOLT

Ajánlott fűrészelési eljárás



**FIGYELMEZTETÉS** 1. Vigyázni kell a visszarúgással.  
 2. Ne próbálja meg egy kézzel tartani a fűrész  
 3. Kerülje a hegyel való érintkezést

**JAVASOLT** 4. Mindkét kezével fogja és használja a fűrész

### ● VESZÉLY! ÜGYELJEN A VISSZARÚGÁSRA



**FIGYELMEZTETÉS:** A visszarúgás a láncfűrész feletti irányítás veszélyt okozó elvesztéséhez vezethet, és súlyos vagy halálos sérülést okozhat a használó vagy a közelben állók számára. Mindig legyen óvatos, mert a forgásból és a megszorulásból eredő visszarúgás a láncfűrész legfőbb veszélyforrásait jelentik és a legtöbb baleset vezető oka.



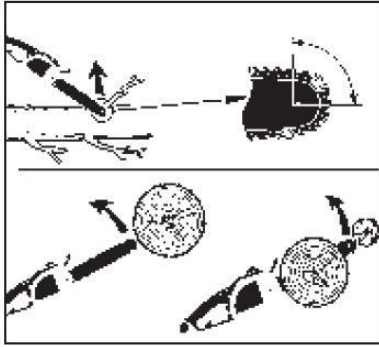

**FORGÁSBÓL EREDŐ VISSZARÚGÁS**

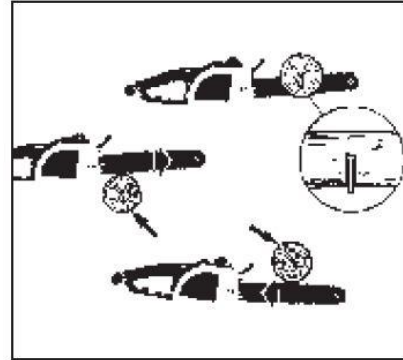

**A HÚZÁSBÓL (MEGSZORULÁSBÓL EREDŐ VISSZARÚGÁS)**

**VISSZARÚGÁS** akkor történhet, ha a vezetősín hegye vagy vége egy tárggyal érintkezik, vagy ha a fa vágata összecusukodik és a vágás beszorítja a fűrészláncot.

A **HEGGYEL** való érintkezés egyes esetekben villámgyors elmozdulást eredményezhet, a használó felé lökve vissza a vezetősínt.

A fűrészláncnak a **vezetősín ALJÁNÁL** történő **MEGSZORULÁSA** előre felé, a használótól elfelé húzhatja a fűrész.

A fűrészláncnak a **vezetősín hegyénél** történő **MEGSZORULÁSA** a vezetősínt nagy sebességgel a használó felé lökheti.

E **reakciók** bármelyike a fűrész feletti irányítás elvesztését okozhatja, mely súlyos személyi sérüléshez vezethet.

### **Alkatrészek megnevezése és a vezetősín és a lánc felszerelése (szerszám nélküli feszesség beállítással)**

1. Kézvédő (a láncfék kioldója)
2. Elülső fogantyú
3. Olajsapka
4. Hátsó fogantyú
5. Elektromos vezeték
6. Vezetéktartó
7. Indító gomb
8. Olajtartály ellenőrző
9. Lánckerék fedél
10. Szerszám nélküli feszesség beállítás
11. Vezetősín
12. Fűrészlánc
13. Kapcsoló reteszelő gomb
14. Akasztó
15. Vezetősín burkolat

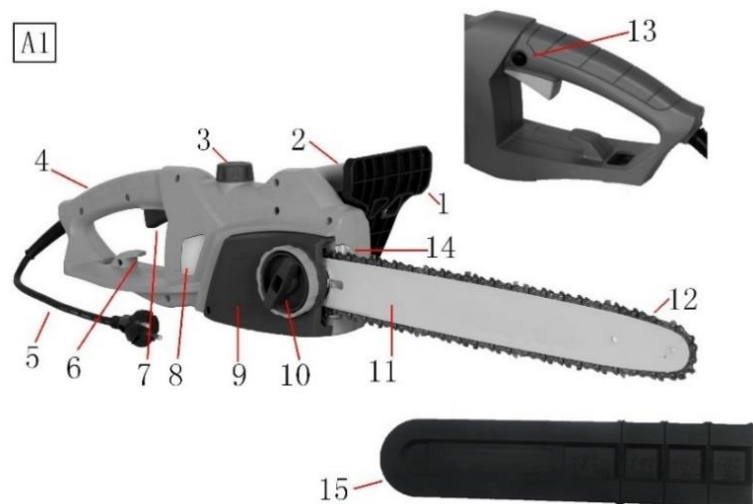

## A láncfűrész összeszerelése és a lánc feszítése.

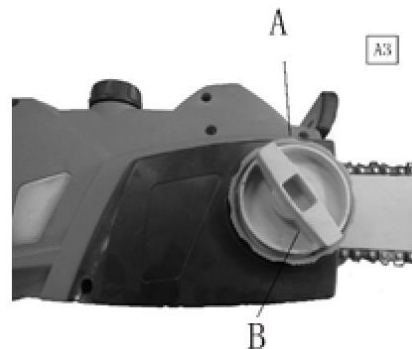

A gyors láncfeszítő rendszer kettő, egymástól függetlenül csavarható részből áll.

1. Először lazítsa ki a belső rögzítőt (B), majd a láncfedél bal alsó sarkában lévő csavart távolítsa el, s vegye le a láncfedelelet.
2. Állítsa a fűrészláncot a vezetőlécre (Megjegyzés: a fogzatnak a lécs hegye felé kell mutatnia)!
3. A vezetőléccet, rajta a fűrészláncsal helyezze a vezetőcsavarra (C)!
4. Helyezze vissza a vezetőléc fedelét a helyére, enyhén rögzítse a belső csavarral (B), állítsa be a kívánt feszességet a rögzítőgyűrűvel (A), majd a rögzítőgyűrűt (A) tartsa fixen egyik kezével, míg a belső csavart (B) másik kezével meghúzza.

**Megfelelő láncfeszesség:** ha a láncot a vezetőtől elhúzzuk, a lánc fog csúcsa (a vezetőhöz közeli) kb 2 mm-re van a vezetőtől.



### Bekapcsolás / kikapcsolás

A hálózati feszültségnek meg kell egyeznie a láncfűrész adattábláján található feszültséggel. A láncfűrész indításkor és használat közben két kézzel tartsa.

Kapcsolja be - Nyomja meg a kapcsoló reteszelő gombját (13), majd a főkapcsolót (7).

**Abban az esetben, ha a láncfűrész nem indul el, engedje fel a fékkart: húzza hátra a kézvédőt. (1).**

Kikapcsolás – engedje fel a kioldót (7).

## A láncfűrész működtetése

- A vágás megkezdése előtt húzza hátra a fékkart (első kézvédő) az elülső fogantyú felé.
- Mielőtt csatlakoztatná, ellenőrizze az elektromos dugót és a kábelt. Ha sérülést észlel, azonnal javíttassa ki szakemberrel. Soha ne használjon sérült kábelt, csatlakozót, dugót vagy olyan tápkábelt, amely nem felel meg a követelményeknek.
- A tápkábelnek mindig a láncfűrész használója mögött kell lennie.
- A vágást minden esetben a már bekapcsolt láncfűrészsel kezdje meg. A fűrész elindításakor a lánc nem érhet a fűrészselendő anyaghoz.
- A láncfűrész csak üzem közben távolítsa el a fűrészselendő anyagból.
- Abban az esetben, ha a vágást nem lehet befejezni egy menetben, csúsztassa ki a fűrész, pozícionálja az ütköző tüskét, és emelje fel a hátsó fogantyút.
- Kapcsolja ki a láncfűrész motort, mielőtt kiengedi a láncféket.
- Ne hagyja, hogy a lánc megérintse a talajt, amikor az fut.
- A fűrész működés közben jelentősen felmelegszik. Legyen óvatos, és ne érintse meg a forró alkatrészeket.
- Több vágás végrehajtása esetén a láncfűrész mindig ki kell kapcsolni.

- **LÁNCFÉK / KÉZVÉDŐ**



**FIGYELEM: A laza lánc vágás közben leugorhat a láncvezetőről. A túl feszes lánc károsíthatja a fűrész. Bármelyik helyzet - a lánc túl laza vagy túl szoros - súlyos személyi sérülést okozhat.**

A láncfűrész láncfékkel/kézvédelemmel van ellátva, mely a mozgó láncot néhány ezredmásodpercen belül megállítja, ezzel csökkentve a visszarúgásból és a láncvezető gyors felfelé irányuló mozgásából eredő veszélyt, mely akkor következik be, amikor a láncvezető orránál lévő fűrészlánc véletlenül beleütközik egy tárgyba, vagy megszorul a vágásban.

A kézvédő a bal kezét is védi abban az esetben, ha az elülső fogantyúról lecsúszik.

A láncfék olyan biztonsági funkció, amely akkor aktiválódik, ha nyomás éri a védőburkolatot, vagy ha visszarúgás esetén a kezelő keze megérinti a kart.

A láncfék aktiválásakor a lánc mozgása hirtelen leáll, és a motor áramellátása azonnal megszűnik.

A láncfék célja, hogy csökkentse a visszarúgásból eredő sérülések kockázatát. A láncfék azonban nem biztosíthatja a tervezett védelem mértékét, ha a fűrész gondatlanul működtetik.

A láncfék ki van oldva (a lánc mozoghat), amikor a fék vissza van húzva és ki van rögzítve. Ez a normál működési helyzet (1A ábra).

A láncfék be van húzva (a lánc nem mozoghat), amikor a fék előre állásban van (1B ábra).

**MEGJEGYZÉS:** A motor nem indul el, ha a láncfék be van kapcsolva.

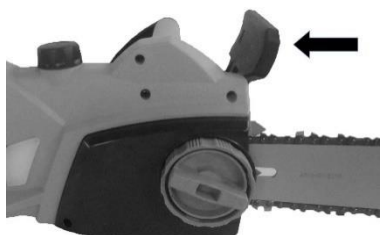

1A ábra

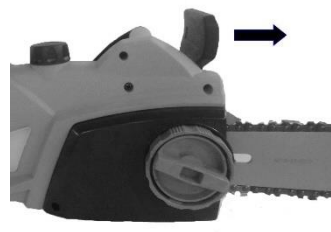

1B ábra



**FIGYELEM: A láncfék nem szabad használni a fűrész indításához és leállításához normál működés közben.**

### LÁNCFÉK ELLENŐRZÉSE

A fűrészrel történő vágás előtt a láncfék az alábbiak szerint kell megvizsgálni:

- A. Ellenőrizze, hogy a láncfék ki van-e oldva (1A ábra).
- B. Helyezze a fűrész egy szilárd, sima, száraz felületre, amely törmeléktől mentes. Ne hagyja, hogy a fűrész bármilyen tárggyal érintkezzen.
- C. Csatlakoztassa a készüléket az áramforráshoz.
- D. Fogja meg az elülső fogantyút (nem a láncfék/kézvédő kar) a bal kezével. A hüvelykujjával és ujjával szorítsa a fogantyút.
- E. Fogja meg a hátsó fogantyút a jobb kezével. A hüvelykujjával és ujjával szorítsa a fogantyút.
- F. Engedje fel a LOCK/OFF gombot a jobb hüvelykujjával. Húzza meg a ravaszt a mutatóujjával.
- G. Miközben a motor működik; aktiválja a láncfék úgy, hogy a kar ellenében mozgassa előre a bal kezét.
- H. A láncnak és a motornak hirtelen le kell állnia.



**FIGYELMEZTETÉS: Ha a lánc és a motor nem áll meg, amikor a láncfék be van húzva, vigye a fűrész a legközelebbi szakszervizbe. Ne használja a fűrész, ha a láncfék nem működik megfelelően.**

**ÁLTALÁNOS FÜRÉSZELÉSI ÚTMUTATÓ**

## • FAKIVÁGÁS

A legfeljebb 15-18 cm átmérőjű fákat általában egyetlen vágással vágják ki. A nagyobb fák esetében ékvágás szükséges. Az ékvágások határozzák meg, hogy milyen irányba dől a fa.

### EGY FA KIVÁGÁSA:



**FIGYELMEZTETÉS:** A menekülési útvonalat (A) meg kell tervezni és meg kell tisztítani a favágás megkezdése előtt. A menekülési útvonalnak a várható dőlési irányhoz képest



**FIGYELMEZTETÉS:** Ha lejtős terepen vág ki egy fát, a láncfűrész használójának a terep magasabbik oldalán kell állnia, mivel a fa valószínűleg a lejtés irányába gördül, vagy csúszik a döntés után.

2A ábra

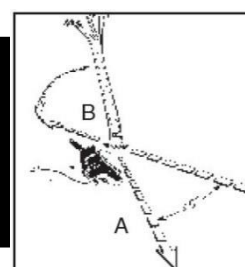

**MEGJEGYZÉS:** A dőlés irányát (B) az ékvágás szabályozza. A vágások megkezdése előtt figyelje meg a nagyobb ágak helyzetét és a fa természetes dőlését, hogy meghatározhassa a fa dőlési irányát.



**FIGYELMEZTETÉS:** Erős vagy változó szélben ne vágjon ki fákat, illetve ha anyagi károk veszélye áll fenn. Forduljon fák kivágására szakosodott szakemberhez. Ne vágja ki a fát, ha fennáll a veszélye, hogy az közműkábelek felé fog dőlni; a munka megkezdése előtt értesítse a közműcéget.

## • FÁK KIDÖNTÉSÉRE VONATKOZÓ ÁLTALÁNOS IRÁNYMUTATÁSOK

Normális esetben a fakivágás 2 fő vágási műveletből áll, az ékvágás (C) és a döntővágás (D).

A felső ékvágással kezdje (C), a fa döntési irány szerinti oldalán (E).

Ügyeljen arra, hogy az alsó ékvágást ne vezesse túl mélyen a fába.

Az éknek (C) elég mélynek kell lennie ahhoz, hogy egy megfelelő szélességű és szilárdságú

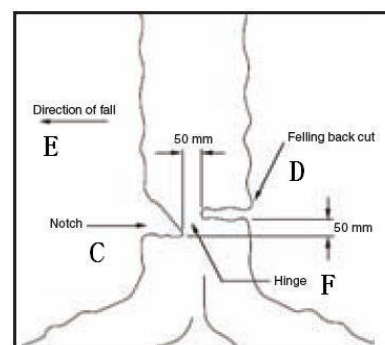

2B ábra

csuklórészt hozzon létre.

Az éknek elég szélesnek kell lennie ahhoz, hogy a fa dőlését a lehető leghosszabb útszakaszon irányítsa.



**FIGYELMEZTETÉS: Soha ne sétáljon egy ékvágott fa előtt. Végezze el a döntővágást (D) a fa másik oldaláról, 3-5 cm-rel ék éle felett (C) (2B ábra)**

Soha ne fűrészelve át teljesen a törzset. Mindig hagyjon csuklórészt. A csukló rész irányítja a fát. Ha a törzs teljesen át van vágva, a dőlési irány nem szabályozható.

Azelőtt helyezzen egy éket vagy rudat a vágásba, mielőtt a fa instabillá válik és elkezd dőlni. Ez megakadályozza, hogy a vezetősín megszoruljon a vágásban, ha rosszul ítélte meg a dőlési irányt. Döntés előtt győződjön meg róla, hogy nincsenek szemlélődők a fa dőlési hatósugarában.

#### **DÖNTŐ VÁGÁS:**

1. Használjon fából vagy műanyagból készült ékeket (G), hogy megakadályozza a vezetősín vagy a lánc (H) megszorulását a vágásban. Az ékek is irányítják a fa dőlését (2C ábra).
2. Ha a vágott fa átmérője nagyobb, mint a vezetősín hossza, 2 vágást készítsen az ábrán látható módon (2D ábra).

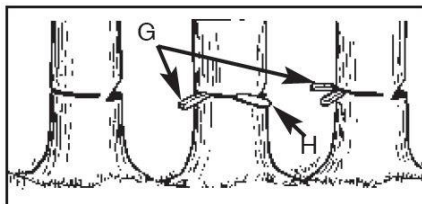

2C ábra

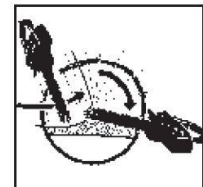

2D ábra



**FIGYELMEZTETÉS: Ahogy a döntővágás közeledik csuklórésszel, a fa elkezd dőlni. Amikor a fa elkezd dőlni, távolítsa el a fűrészelt a vágásból, húzza ki a csatlakozót, tegye le a láncfűrész, és hagyja el a területet a menekülési útvonal mentén (2A ábra).**

#### **• GALLYAZÁS**

A gallyazás az a folyamat, amikor eltávolítja az ágakat a kidöntött fáról. A feszültség alatti ágakat alulról felfelé kell vágni, hogy elkerülje a láncfűrész megszorulását.



**FIGYELMEZTETÉS: Soha ne vágja le a fa ágait, miközben a fatörzsön áll.**

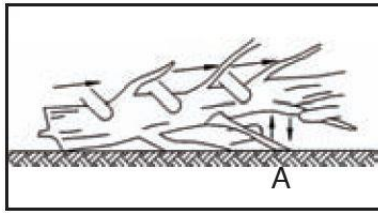

3. ábra

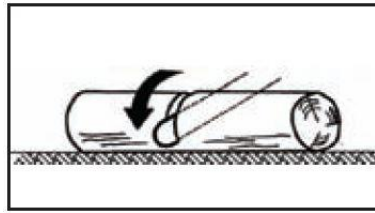

4A ábra

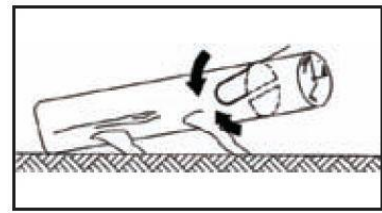

4B ábra

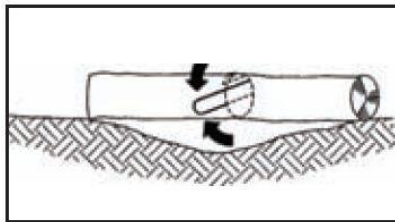

4C ábra

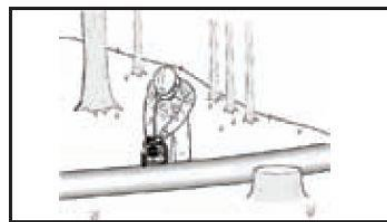

4D ábra

#### • KUGLIZÁS

A kuglizás a lehullott ág szakaszokra vágása. Ügyeljen arra, hogy biztosan álljon, amikor lejtős területen dolgozik. Ha lehetséges, akkor a rönköt úgy kell alátámasztani, hogy a levágandó ágvég ne érje a talajt. Ha a rönk mindkét végén meg van támasztva, és középen kell elvágnia, félig vágja be lefelé, majd végezze el az ellenoldali vágást. Ez megakadályozza, hogy a rönk beszorítsa a vezetősínt és a láncot. Ügyeljen arra, hogy a lánc a kuglizás során ne vágjon a talajba, mert a lánc gyors kicsorbulását okozza.

Lejtőn való fűrészelés esetén mindig a magasabb oldalon álljon.

1. Teljes hosszában kitámasztott ág: Felülről vágja, ügyelve arra, hogy ne vágjon a talajba (4A ábra).

2. 1 oldalon megtámasztott ág: Először alulról vágjon az ág átmérőjének 1/3-áig. Majd felülről vágjon, hogy elérje az első vágást és elkerülje a megszorulást (4B ábra).

3. Mindkét oldalon megtámasztott ág: Először felülről vágjon az ág átmérőjének 1/3-áig. Majd alulról vágjon, hogy elérje az első vágást és elkerülje a megszorulást (4C ábra).

4. Lejtőn való fűrészelés esetén mindig a magasabb oldalon álljon, a 4D ábra szerint. „Keresztülvágás” során a gép feletti teljes irányítás fenntartása érdekében csökkentse a vágási nyomást, anélkül, hogy a láncfűrész fogantyúit lazábban fogná. Ne hagyja, hogy a lánc érintkezzen a talajjal. A vágás befejezése után várja meg amíg a fűrészlánc megáll, mielőtt a láncfűrész mozgatót. Mindig állítsa le a motort, mielőtt fától fáig mozogna.

## MEGJEGYZÉS:

Fűrészbaknak ajánljuk az RST150 típusú, REDWOOD márkájú fűrészbakot.

A fűrészbak használata a legegyszerűbb módja annak, hogy kuglizás közben a helyén tartsa az ágot. Ha ez nem lehetséges, akkor az ágot fel kell emelni és az ágcsonkokkal, vagy támasztó ágakkal kell alátámasztani. Győződjön meg róla, hogy a levágandó ág biztonságosan meg van támasztva.

### • KUGLIZÁS FÜRÉSZBAK HASZNÁLATÁVAL

A személyi biztonság és a könnyű vágás érdekében elengedhetetlen a függőleges kuglizás megfelelő helyzete (5. ábra).

#### FÜGGŐLEGES VÁGÁS:

A. Tartsa a fűrésztestet erősen mindkét kezével, és a fűrésztest jobb oldalánál tartsa a fűrésztestet vágás közben.

B. Bal karját a lehető legegyenesebben tartsa.

C. Mindkét lábbal tartsa a súlyát.

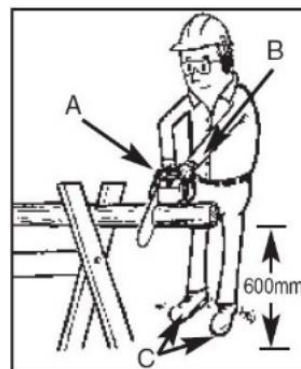

5. ábra



**FIGYELEM:** Amíg a fűrész vág, győződjön meg róla, hogy a lánc és a sín megfelelően van kenve.

### • VEZETŐSÍN KARBANTARTÁSA



**FIGYELMEZTETÉS:** Győződjön meg róla, hogy a tápkábel le van csatlakoztatva a hálózatról, mielőtt karbantartja a fűrésztestet.

A vezetősín megfelelő karbantartása, ahogy azt a jelen fejezetben kifejtettük, elengedhetetlen a fűrész jó működéséhez.



## LÁNC KENÉSE:



**FIGYELEM:** Ha a lánc kenése nem megfelelő, ne használja tovább a láncrészét. Rossz teljesítményt és megszorulást eredményez, érvénytelenítve a gyártói garanciát.

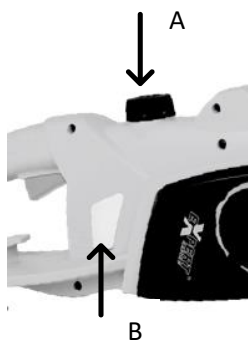

Csavarja le az olajsapkát (A) és töltsen fel lánckenőolajjal. Mindig ellenőrizze az olaj mennyiségét (B). Ellenőrizze az olajozó működését, hogy az a láncvezető és a lánc megfelelő kenéséről gondoskodhasson. Egy gyors és egyszerű teszttel megállapíthatja, hogy helyesen adagolta-e az olajat és hogy a

láncon van-e elég olaj. Tartsa a fűrészt egy fehér vagy világos felület fölé és ha sötét cseppeket lát, az az olaj, és annak a jele, hogy a kenés sikeres volt.

## A LÁNCKERÉK ZSÍRZÁSA:



**FIGYELMEZTETÉS:** A személyi sérülés kockázatának csökkentése érdekében nehéz kesztyűt kell viselni.

1. Húzza ki a láncfűrészt az áramforrásból.

**MEGJEGYZÉS:** Nem szükséges eltávolítani a fűrészláncot a vezetősín lánckerekének kenéséhez. A kenés elvégezhető munka közben.

2. Tisztítsa meg a vezetősín lánckerekét.

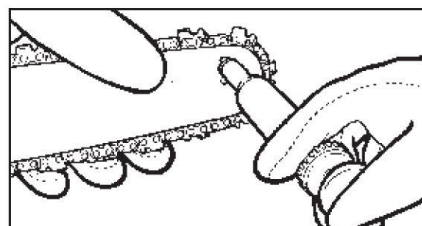

6. ábra

3. Addig injektálja a zsírt, amíg az a lánckerék külső szélén meg nem jelenik (6. ábra).

4. Győződjön meg arról, hogy a láncfék ki van oldva. Forgassa meg a fűrészláncot kézzel. Addig ismételje a kenési eljárást, amíg a teljes lánckereket meg nem zsírozta.

### • VEZETŐSÍN KARBANTARTÁSA

A legtöbb vezetősín probléma csupán a láncfűrész megfelelő karbantartásával megelőzhető. A nem megfelelő reszelés, a nem egyenletes vágófelület és a mélységhatároló nem megfelelő beállítása okozza a legtöbb vezetősín problémát, mely főként egyenetlen vezetősín kopást eredményez. Mivel a vezetősín egyenetlenül

használódik el, a sínek szélesednek, ami a lánc lötyögését okozhatja, és nehezzé válik az egyenes vágás.

A nem megfelelő vezetősín-kenés és a fűrész TÚL FESZES láncsal való működtetése hozzájárul a vezetősín gyors elhasználódásához (lásd a LÁNC KARBANTARTÁSI ÚTMUTATÓ című fejezetet).

A vezetősín kopásának minimalizálása érdekében javasoljuk a következő karbantartást. VEZETŐSÍN - A sít 8 óránként meg kell fordítani az egyenletes kopás biztosítása érdekében.

A sínhornyot és a zsírzólyukat tartsa tisztán az opcionálisan mellékelt sínhorony tisztító segítségével. (7A ábra)

Ellenőrizze gyakran a sínek kopását, és ha szükséges, távolítsa el a láncot és lapos reszelővel igazítsa ki a sít (7B ábra).

 **FIGYELMEZTETÉS: Soha ne szereljen fel új láncot egy kopott lánckerékre vagy önbeálló gyűrűre.**

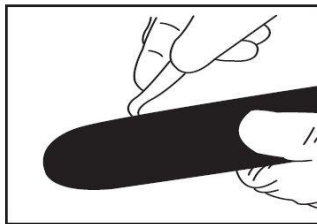

7A ábra

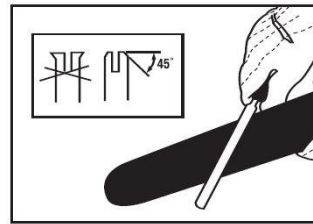

7B ábra

**VEZETŐSÍN KOPÁSA** - A vezetősínt rendszeres időközönként (például 5 óra használat után) fordítsa meg, így biztosítva a felső és alsó rész egyenletes kopását.

**SÍNHORNYOK** - Ha a fűrészgépet sokat használták, vagy ha a fűrészlánc piszkos, akkor a sínhornyokat (vagy a láncot tartó és vezető síneket) meg kell tisztítani. A síneket minden alkalommal meg kell tisztítani, amikor a fűrészláncot eltávolítja.

**OLAJNYÍLÁSOK** - Az olajnyílásokat a vezetősín és a lánc megfelelő működés közbeni kenésének biztosítása érdekében rendszeresen ki kell tisztítani. Ehhez egy puha drótot kell használni, amely elég kicsi ahhoz, hogy beférjen az olajkivezető nyílásba.

**MEGJEGYZÉS:** Az olajnyílások állapota könnyen ellenőrizhető. Ha a nyílások akadálymentesek, akkor a lánc a lánzfűrész elindítását követő néhány másodpercen belül automatikusan olajpermetet kap. Az Ön fűrészje automatikus olajozó rendszerrel van felszerelve.

## • LÁNC KARBANTARTÁSI UTASÍTÁSOK

### FIGYELMEZTETÉS:

Ha nincs a visszarúgás kezelésére vonatkozó tapasztalata és szakképzettsége (lásd a Biztonsági előírásokat), mindig használjon csökkentett visszarúgású fűrészláncot, ami jelentősen csökkenti a visszarúgás veszélyét. A csökkentett visszarúgású fűrészlánc nem teljesen küszöböli ki a visszarúgást. A csökkentett visszarúgású vagy "biztonsági lánc" soha nem tekinthető teljes sérülés elleni védelemnek.

A csökkentett visszarúgású fűrészláncot mindig más visszarúgás elleni védőfelszerelésekkel, például a láncfékkel/kézvédővel együtt kell használni. Mindig olyan csere-fűrészláncot használjon, amelyet „csökkentett visszarúgásúra” terveztek. Szabványos fűrészgépet (mely nem csökkentett visszarúgású) csak tapasztalt használó használhat.



**FIGYELMEZTETÉS: A karbantartási műveletek során mindig viseljen védőkesztyűt. Ne végezzen karbantartást, ha a motor forró.**

### LÁNCÉLÉZÉS –

A láncköz (8. ábra) 3/8" LoPro x .050". Élezze meg a láncot védőkesztyű és egy  $\varnothing 3/16"$  (4,8mm) körreszelő használatával.

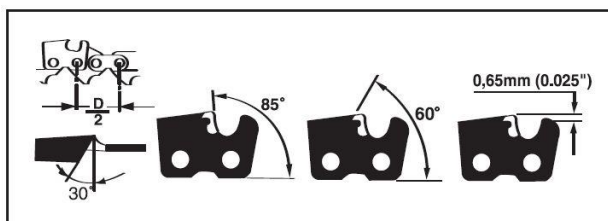

8. ábra

Az éleket mindig csak kifelé irányuló mozdulatokkal élezze (9. ábra), betartva a 8. ábrán megadott értékeket.

Élezés után a vágószemek mindegyikének azonos szélességűnek és hosszúságúnak kell lennie.



**FIGYELMEZTETÉS: Az éles lánc jól definiálható szemcséket produkál. Amikor a lánc fűrészport kezd termelni, meg kell élezni.**

A vágóélek minden 3-4 alkalommal történő élezését követően ellenőriznie kell a mélységhatárolók magasságát, és ha szükséges, csökkentse őket a lapos reszelő és az opcionálisan mellékelt sablon használatával, majd kerekítse le az elülső sarkot. (10. ábra)



**FIGYELMEZTETÉS: A mélységhatároló megfelelő beállítása ugyanolyan fontos, mint a lánc megfelelő élezése.**

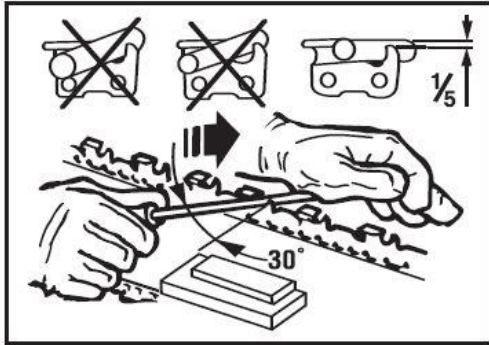

9. ábra

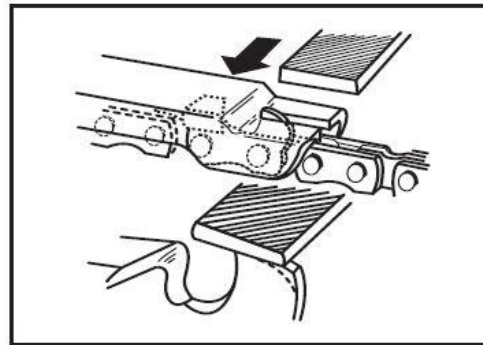

10. ábra

#### • MI AZ A CSÖKKENTETT VISSZARÚGÁSÚ FŰRÉSZLÁNC?

A csökkentett visszarúgású fűrészlánc olyan lánc, amely megfelel az ISO 9518 visszarúgásra vonatkozó követelményeinek. Ha a láncfékét és a fűrészláncot megfelelő munkakörülmények között használja, és a jelen kézikönyvben leírtaknak megfelelően szervizeli, akkor a láncfűrész biztonsági rendszere a termék élettartama alatt működésképes marad.



**FIGYELMEZTETÉS: Soha ne távolítsa el, módosítsa vagy tegye üzemképtelenné a készülékre felszerelt biztonsági berendezéseket. A láncfék/kézvédő és az csökkentett visszarúgású fűrészlánc az Ön védelmét szolgáló legfontosabb védelmi funkciók.**



**FIGYELMEZTETÉS: Mindig nagy teherbírású munkavédelmi kesztyűt kell viselni, és húzza ki a hosszabbító vezetékét a fűrészláncon végzett munkák időtartamaára.**

Gyakran ellenőrizze a láncfeszeséget, és amilyen gyakran csak szükséges, állítsa be, hogy kellően feszes legyen, de még kézzel könnyedén mozgatható maradjon. (Lásd a **FŰRÉSZLÁNC FESZESSÉGÉNEK BEÁLLÍTÁSA** fejezetet).

#### • ÚJ FŰRÉSZLÁNC BEJÁRATÁSA

Egy új lánc és vezetősín esetén legfeljebb 5 vágásonként újrabéállítást kell végezni. Ez normális a bejáratás időtartama alatt, és a későbbi beállítások közötti időtartam gyorsan meg fog növekedni.

Idővel azonban a fűrészlánc mozgó részei elhasználódnak, ami a **LÁNCNYÚLÁSBAN** nyilvánul meg. Ez normális. Ha már nem lehetséges a megfelelő láncfeszesség beállítása, a lánc rövidítéséhez egy szemet el kell távolítani.



**FIGYELMEZTETÉS: 3 láncszemnél többet soha ne távolítson el a láncból, mert az károsíthatja a lánckereket.**

#### • **LÁNCKENÉS**

Mindig győződjön meg arról, hogy az automatikus olajozórendszer megfelelően működik. Az olajtartályt a következőkkel töltsse fel: „Talon Chain, Bar és Sprocket Oil”.

A sín és a lánc megfelelő kenése a vágási műveletek során elengedhetetlen ahhoz, hogy a vezetősínnel való súrlódás minimális legyen.

Soha ne hagyja, hogy kenés nélkül maradjon a vezetősín és a lánc. A fűrészgép szárazon vagy túl gyenge olajozással történő használata csökkenti a vágási hatékonyságot, csökkenti a lánc élettartamát, a lánc gyors kicsorbulását okozza, és a túlmelegedés következtében a vezetősín túlzott elhasználódását eredményezi. A füst vagy a sávos elszíneződés túl kevés olajra utal.

#### • **MEGELŐZŐ KARBANTARTÁS**

##### **KETTŐS SZIGETELÉSŰ KÉSZÜLÉK SZERVIZELÉSE**

Ebben a kettős szigetelésű készülékben 2 szigetelési rendszer található a földelés helyett. A kettős szigetelésű készülékhez nincs földelési megoldás, és nem kell földelést csatlakoztatni a készülékhez. A szigetelésben nincs szervizelhető alkatrész. A kettős szigetelésű készüléket a "DOUBLE INSULATION" (dupla szigetelés) vagy a "DOUBLE INSULATED" (duplán szigetelt) szavakkal jelölik. A szimbólum  (négyzet egy négyzetben) is szerepelhet a készüléken.

1. Helyezze a kapcsolót OFF állásba, és húzza ki a tápkábelt, mielőtt a készüléket szervizeli, tisztítja vagy karbantartja.
2. Tartsa tisztán a légbeömlő nyílást és a szellőzőnyílások törmelékektől mentesek legyenek, hogy elkerülje a motor túlmelegedését.

3. Nedves szivaccsal és enyhe szappanos vízzel tisztítsa. Ne spriccelje le a vízestömlővel és ne mártsa vízbe vagy más folyadékba.
4. Minden használat előtt és vágás közben rendszeresen ellenőrizze a fűrészlánc feszességét. Szükség szerint élezze.
5. Tisztítsa meg a vezetősínt, hogy biztosítsa az olaj szabad útját.
6. Minden használat után fordítsa meg a vezetősínt az egyenletes kopás biztosítása érdekében.
7. Nincs szükség a motor zsírzására. A motor élettartamra zsírozott csapágyakkal van felszerelve.
8. Ha a fűrész nem működik, a kapcsolót helyezze OFF állásba, és húzza ki a hosszabbító vezetékét, először a tápegységből, majd a fűrészből. Ellenőrizze az elektromos betáp biztosítékait és megszakítóit. Ellenőrizze a láncfék / kézvédő állását. Ha még mindig nem működik, szerviz információkért forduljon a vásárlás helyére. Ne próbálja meg javítani.



1. Az áthúzott szemeteskosár jelentése: Az elektromos készülékeket ne szelektálatlan települési hulladékként dobja el, gyűjtse külön.
2. Lépjen kapcsolatba a helyi önkormányzattal a rendelkezésre álló szelektív gyűjtési rendszerrel kapcsolatban.
3. Ha az elektromos berendezéseket hulladéklerakókban vagy szeméttelpeken helyezik el, veszélyes anyagok szivároghatnak a felszín alatti vizekbe és bekerülhetnek az élelmiszerláncba, ami károsíthatja az egészségét és jólétét.
4. A régi készülékek újra történő cseréjekor a kereskedő ingyenesen köteles a lehető legrövidebb idő alatt újrahasznosításra visszavenni a régi készüléket.

### Hibaelhárítás

Hiba	Lehetséges okok	Megoldások
A láncfűrész nem indul el	Áramkimaradás Hibás tápkábel Hibás biztosíték <u>A láncfék nem oldódik ki</u>	Ellenőrizze az áramellátást Ellenőrzés, csere <u>Engedje ki a láncfékét</u>
A láncfűrész szakaszosan működik	A be/ki kapcsoló hibás Hibás tápkábel	Keressen egy szakembert Csere
A fűrészlánc száraz	Nincs olaj a tartályban	Töltse után az olajat

A láncfűrész nem megfelelően fűrész, megugrik, vagy kopog	A láncfeszesség túl alacsony A lánc kicsorbult A lánc hibás	Állítsa be a láncfeszességet Élezze meg/cserélje ki a láncot Cserélje ki a láncot
A lánc felforrósodik	Lánckenés	Ellenőrizze az olajsintet Ellenőrizze a lánckenést

### Műszaki adatok:

Cikkszám	GXCH2040
Hálózati feszültség	230V~50Hz
Teljesítményfelvétel	2000W
Terhelésmentes fordulatszám	7000rpm
Láncsebesség	13m/mp
Maximális vágási hossz	375mm
A vezetősín maximális hossza	400mm
Olajtér fogat	120ml
Csökkentett visszarúgású lánc típus (Oregon) *	91PJ056X
Vezetősín típusa (Oregon) *	516480
Fékezési idő	≤0,12 mp
Hangnyomásszint a kezelőnél (k=3dB)	95,5dB(A)
Mért hangteljesítményszint (k=2,53dB)	106,7dB(A)
Garantált hangteljesítményszint	107dB(A)
Rezgés az első markolaton	4,695 m/s <sup>2</sup> , szórás: K= 1,5m/s <sup>2</sup>
Rezgés a hátsó markolaton	5,682 m/s <sup>2</sup> , szórás: K= 1,5m/s <sup>2</sup>
Nettó súly (kg)	4,6 (kg)

\* Az Oregon lánc és láncvezető nem tartozéka a készüléknek, azokat Oregon kiegészítőket forgalmazó szakkereskedésben tudja megvásárolni.

A mérési eredmények az EN 62841 szabványnak megfelelően kerültek meghatározásra.

### Alkatrészrendelés:

Kérjük keresse fel a [www.novotrading.hu/alkatresz](http://www.novotrading.hu/alkatresz) weboldalt, majd kövesse az ott leírtakat.

Gyárral megegyező lánc típus	9GXCH.06
Gyárral megegyező láncvezető típus	9GXCH.05

Gyártó/Importőr: Novotrading Kft., 1033 Budapest, Szentendrei út 89-95.



v240208

# EK MEGFELELŐSÉGI NYILATKOZAT

(a 16/2008 (VIII. 30.) NFGM, valamint a 8/2016. (XII. 6.) NMHH rendelet előírásai szerint)

Mi, Novotradíng Kft., H-1033 Budapest, Szentendrei út 89-95.

(gyártó)

egyedül, saját felelősségünkre kijelentjük, hogy az alábbi termék:

(a termék azonosító adatai)

## GXCH2040 Elektromos láncfűrész

A rendeltetészerű biztonságos használatnak, valamint az alábbiakban felsorolt vonatkozó előírásoknak

### M E G F E L E L

Jelen EK Megfelelőségi nyilatkozathoz alkalmazott előírások és szabványok jegyzéke:

Irányelvek:

2006/42/EK előírás gépekre, szerkezetekre

2014/35/EU előírás kiefeszültségekkel működő termékekre (LVD)

2014/30/EU előírás elektromágneses zavar kibocsátására (EMC)

2011/65/EU egyes veszélyes anyagok elektromos és elektronikus berendezésekben való alkalmazásának korlátozásáról (RoHS)

Egyéb műszaki előírás, egyeztetett szabvány:

EN 60745-1:2009/A11:2011, EN 60745-2-13:2009/A1:2011, EN 62233:2008,

EN 55014-1:2017, EN 55014-2:2015, EN 61000-3-2:2014, EN 61000-3-11:2001

A tanúsító szerv neve:

**TÜV Süd Product Service GmbH, Ridlerstrasse 65, D-80339 München, Németország**

A termék CE megfelelőségi jellel került kereskedelmi forgalomba a vonatkozó harmonizált jogszabályok előírásainak megfelelően.

Budapest, 2020. május 12.

A nyilatkozattétel helye és kelte.

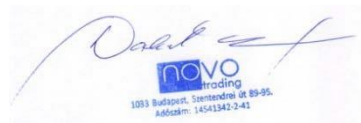

Dobák István

Ügyvezető

(A gyártó nevében kötelezettség vállalására  
feljogosított aláíró neve, P.H.)

