

EXPERT[®] *PERFORMANCE*

Eredeti használati útmutató

Sarokcsiszoló

NXAG1213



Köszönjük, hogy az EXPERT sarokcsiszoló megvásárlása mellett döntött. Ebben a dokumentumban hasznos információkat talál a termék rendeltetésszerű és helyes használatával kapcsolatban, ezért kérjük, olvassa el figyelmesen!

Biztonság mindenekelőtt! Kérjük feltétlenül olvassa el a Biztonsági Utasításokat is! Azok be nem tartása áramütést, tüzet vagy személyi sérülést okozhat.

Rendeltetésszerű használat:

Ezt a gépet fém és kő anyagok csiszolására és durva megmunkálására tervezték. A megfelelő kiegészítő alkatrészekkel a gép felhasználható tisztításra és simításra is. A készüléket barkács felhasználásra tervezték. Bármely, az említettektől eltérő felhasználás a készülékben kárt tehet. Nem megfelelő ipari felhasználásra! A nem rendeltetésszerű használatból eredő mindennemű kárért a felelősség kizárólag a felhasználót terheli.

Figyelmeztetés! Kérjük alaposan olvassa el és értse meg ezt a használati útmutatót a készülék használata előtt, és tartsa meg a leírást a jövőbeni használatra! A készülékét csakis a használati útmutatóval együtt adja át másnak!



Figyelmeztetés! A terméket sose használja gyermekek vagy háziállatok közelében! A terméket nem használhatják szellemileg sérült vagy érzékelésükben korlátozott személyek, gyermekek, és olyan személyek, akik korlátozottak a mozgásukban vagy fizikumuk nem alkalmas a gép használatára!

Készülék részei

1. A biztosító berendezés rögzítő karja
2. Tengely rögzítő gomb
3. A pótfogantyú csatlakozási pontja
4. Főfogantyú
5. Főkapcsoló
6. Zárgomb
7. Pótfogantyú
8. Biztosítóberendezés
9. Csiszolókorong (nem része a termékcsomagnak)
10. Sebesség állító kerék

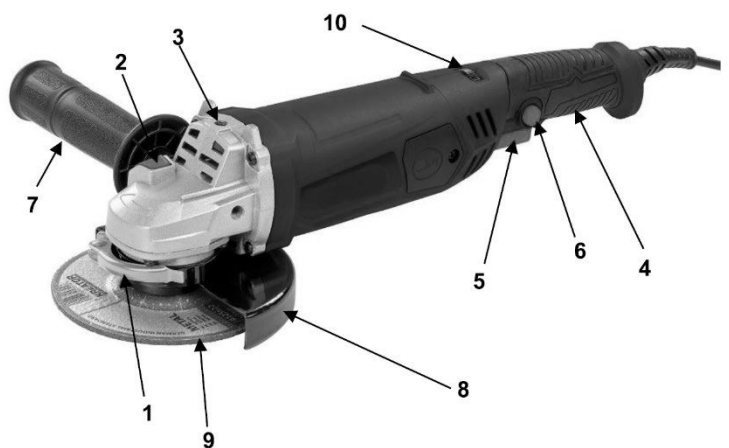

1. Készülék részei (2. oldalon)

2. A termékcsomag tartalma

- Távolítsa el az összes csomagoló anyagot!
- Távolítsa el a csomagban található csomagolóanyagokat is!
- Ellenőrizze, hogy a termék tartalmazza az összes szükséges elemet!
- Ellenőrizze, hogy a szállítás során nem keletkezett-e kár a szerszámgépen, az elektromos vezetéken, az elektromos csatlakozón és az összes kiegészítő alkatrészen!
- Amennyire csak lehetséges tartsa meg a csomagoló anyagokat a jótállás lejártáig! Azt követően ártalmatlanítsa azokat a helyi szemét feldolgozónál!



Figyelmeztetés: A csomagoló anyag nem játékszer! A gyerekek számára szigorúan tilos ezekkel játszani! Fulladásveszélyt jelentenek.

1db sarokcsiszoló

1db pótfogantyú

1db csapos csavarkulcs

1db biztosítóberendezés

1db használati utasítás



Ha hiányzó vagy sérült alkatrészt észlel, kérjük, lépjen kapcsolatba kereskedőjével!

3. Jelzések

Ebben a használati utasításban és/vagy a szerszámgépen a következő jelzéseket láthatja:

	Személyi sérülés vagy a szerszámgépben keletkező kár veszélyét jelzi		Használat előtt gondosan olvassa el a használati utasítást!
--	--	--	---

	<p>Megfelel az idevonatkozó európai irányvonalak alapvető biztonsági szabványának</p>		<p>II. Besorolás - A szerszámgépet kettős szigeteléssel látták el, ezért használatához nem szükséges földelő kábel</p>
	<p>A szemvédő használata kötelező</p>		<p>Viseljen munkavédelmi kesztyűt!</p>

4. Általános biztonsági figyelmeztetések az elektromos szerszámgépekre vonatkozóan

Figyelmeztetés! Olvassa el az összes figyelmeztetést és utasítást! A figyelmeztetések figyelmen kívül hagyása áramütéshez, tűzhez és komoly sérülésekhez vezethet!

Figyelem! Olyan személyek számára a gép használata TILOS, akik korlátozott fizikális vagy mentális kapacitással rendelkeznek, vagy akik nem rendelkeznek a megfelelő tapasztalattal és ismeretekkel, hacsak ezek a személyek nem részesülnek felügyeletben és oktatásban a gép használatát illetően egy olyan másik személy által, aki felelős a biztonságért! Kérjük tartsa szemmel a gyerekeket, biztosítva, hogy nem játszanak a szerszámgéppel!

Őrizze meg a teljes használati utasítást a jövőbeni használatra!

4.1 A munkaterület biztonsága

- Tartsa tisztán a munkaterületet! A szemetes és sötét munkaterület balesetveszélyes!
- Ne használja a szerszámgépet robbanékony anyag közelében, mint például lobbanékony folyadékok, gázok vagy por! A szerszámgép szikrát termel, amely lángra lobbanthatja ezeket az anyagokat!
- Tartsa távol a bábéskodókat és a gyerekeket a szerszámgép működése közben! A figyelem elterelődése a szerszámgép feletti irányítás elvesztéséhez vezethet!
- A műhelyét alakítsa ki gyermekbiztosan! Használjon lakatot, főkapcsolókat! Mindig távolítsa el az indítókulcsot!
- Soha ne hagyja felügyelet nélkül a gépet, amikor az üzem alatt van! Kapcsolja le a főkapcsolót és ne hagyja ott a gépet, amíg teljesen le nem állt!

4.2 Elektromos biztonság

- a) A szerszám gép csatlakozójának meg kell felelnie a hálózati konnektornak! Soha ne módosítsa a gép csatlakozóját! Ne használjon csatlakozó átalakítót földelt szerszám gépekhez! A módosítatlan csatlakozó és a hozzá illő hálózati konnektor csökkentik az áramütés veszélyét.
- b) Kerülje a fizikai érintkezést más földelt felülettel, mint például a csővezetékekkel, a konyhai tűzhelyekkel, a hűtőgépekkel és mosógépekkel! A földelt felülettel való érintkezés növeli az áramütés veszélyét!
- c) Ne tegye ki a gépet esőnek, víznek vagy más nedves, nyirkos állapotnak! A szerszám gépbe bejutó víz növeli az áramütés veszélyét!
- d) Ne rongálja meg a vezetékét! Ne használja a vezetékét a szerszám gép mozgatásához, valamint ne a vezeték rángatásával húzza ki a csatlakozót a konnektorból! Tartsa távol a vezetékét az olajtól, hőforrásoktól, éles tárgyaktól és a mozgó alkatrészektől! A sérült vagy összezsomózódott vezeték növelik az áramütés veszélyét!
- e) A szerszám gép külső téren történő működtetésekor csak az arra alkalmas hosszabbítót alkalmazza! Ezzel csökkenti az áramütés veszélyét!
- f) Ha nyirkos vagy nedves helyen kénytelen bekapcsolni a szerszám gépet, használjon áram-védő kapcsolót (RCD)! A földzárlat megszakító (GFCI) használatával csökkenti az áramütés veszélyét!

4.3 Személyi biztonság

- a) Maradjon éber, és figyeljen arra, amit csinál! A józanésznek megfelelően járjon el, amikor a szerszám gépet bekapcsolja! Ha fáradt, alkohol, drog vagy gyógyszer hatása alatt áll, ne használja a gépet! Egy pillanatnyi figyelmetlenség komoly személyi sérülést okozhat!
- b) Használjon személyi védő felszerelést! Mindig viseljen szemvédőt! Az olyan védő felszerelés használata, mint a por-védő maszk, a csúszásmentes munkavédelmi cipő, a munkavédelmi sisak és a fülvédők a megfelelő időben csökkentik a személyi sérülés veszélyét.
- c) Kerülje el a gép véletlenszerű bekapcsolását! Győződjön meg arról, hogy a kapcsoló a kikapcsolt állásban van, mielőtt csatlakoztatja a gépet a hálózatra vagy akkumulátorra! A szerszám gép mozgatásakor ügyeljen arra, hogy nem a főkapcsolót megragadva mozgatja a gépet! Ez nagyon balesetveszélyes!
- d) Távolítson el minden állítókulcsot és csőfogót, mielőtt bekapcsolná a szerszám gépet! Az olyan állítókulcs vagy csőkulcs, amely mozgóalkatrészhez csatlakozik, a bekapcsoláskor komoly személyi sérülést okozhat.
- e) Ne nyújtózkodjon a szerszám gép kezelése közben! Vegyen fel és tartson meg egy kényelmes, de stabil, biztonságos testtartást! Ez elősegíti, hogy vészhelyzet esetén megtartsa az irányítást a gép felett.

- f) Öltözzön megfelelően! Ne viseljen laza ruházatot és ékszereket! Tartsa a haját, ruházatát távol a mozgó alkatrészekről! A laza ruházatot, ékszereket vagy hosszú haját a mozgó alkatrészek könnyen bekaphatják.
- g) Ha porszívó és tároló kiegészítők az ön gépéhez elérhetőek, ellenőrizze, hogy megfelelően csatlakoznak a szerszámgéphez! Ezek használata csökkenti a porral kapcsolatos veszélyeket.

4.4 Az elektromos szerszámgép használata és karbantartása

- a) Ne erőltesse meg a szerszámgépet! A megfelelő gépet használja az adott munkamenethez! A megfelelő szerszámgép lehetővé teszi a biztonságos és hatékony munkavégzést a rendeltetésszerű munkamenet fenntartása mellett.
- b) Ne kísérelje meg a szerszámgép használatát, ha a főkapcsolója nem működik! Az ilyen szerszámgépek használata irányíthatatlanságuk miatt komoly veszélyekkel jár, ezért csak azután használja őket, ha a meghibásodás már javításra került!
- c) A szerszámgép beállítása, kiegészítők cseréje vagy karbantartás előtt, kapcsolja le a gépet, húzza ki a hálózatról vagy az akkumulátorról! Az ilyen biztonsági intézkedések csökkentik annak veszélyét, hogy a karbantartás, alkatrészcsere és beállítás közben véletlenszerűen bekapcsolja a gépet!
- d) A használaton kívül lévő gépet tárolja gyermekektől elzárva, és a képzetlen személyeknek ne engedje meg a használatát! A szerszámgépek veszélyesek a képzetlen személyek kezében.
- e) Tartsa karban a szerszámgépet és a kiegészítőit! Ellenőrizze a rögzítő elemek és a mozgóalkatrészek megfelelő rögzítését, az alkatrészek állapotát és más olyan feltételt, amely befolyásolja a gép biztonságos és optimális működését! Ha sérülést észlel, javíttassa ki azt egy képzett szakemberrel! A rosszul karbantartott szerszámgépek miatt gyakran történnek balesetek.
- f) A vágóeszközöket tartsa tisztán és élesen! A megfelelően karbantartott vágóeszközökkel alacsonyabb a valószínűsége, hogy a gép megakad, vagy elveszti felette az uralmat!
- g) Csak olyan kiegészítőt használjon a géphez, amelyet a gyártó javasol és jóváhagy! Az ezekről szóló információkat megtalálja a használati utasításban. Az olyan alkatrészek használata, amelyek nincsenek jóváhagyva, balesetveszélyesek!

4.5 Szervizelés

A szerszámgép szerelését és karbantartását csak szakképzett szerelő végezze! Ez biztosítja a szerszámgép biztonságos működését.

5. Biztonsági utasítások a kézi sarokcsiszológépre vonatkozóan

- Ellenőrizze, hogy a csiszolókorongon feltüntetett maximum sebesség érték megfelel-e a szerszámgépen feltüntetett maximum sebesség értékének! A szerszámgép maximum sebesség értéke nem haladhatja meg a korong használata során megengedett maximum sebességértéket!
- Győződjön meg arról, hogy a csiszolókorong méretei megfelelnek a szerszámgép műszaki adatainak!
- Biztosítsa, hogy a csiszolókorong megfelelően lett felszerelve és rögzítve! Ha az adott csiszolókorong fizikai tulajdonságai miatt nem szerelhető fel a szerszámgépre ne használjon annak felszerelésére illesztődarabot!
- Kezelje és tárolja a csiszolókorongot a gyártó utasításainak megfelelően!
- Ne használja a szerszámgépet olyan anyagok megmunkálására, amelyek vastagsága meghaladja a korong maximum csiszolómélységének értékét!
- Ne használja a csiszolókorongot sorjázásra!
- Amikor felszereli a csiszolókorongot a tengelyre, ellenőrizze, hogy a tengely menete megfelelő! Biztosítsa, hogy a tengely megfelelően védve van és nem érintkezik a csiszolandó felülettel!
- Használat előtt, győződjön meg arról, hogy a csiszolókorong jó állapotban van! Ne használjon olyan csiszolókorongot, amely megrepedt, megtört vagy bármilyen más sérülés keletkezett rajta!
- Használat előtt hagyja a gépet 15-30 másodpercig üresjáratban járni!
- Ha szokatlan rezgést vagy más abnormális jelenséget tapasztal, azonnal kapcsolja le a gépet! Gondosan ellenőrizze a szerszámgépet és a csiszolókorongot, mielőtt újra bekapcsolná!
- Biztosítsa, hogy a munkamenet során keletkező szikrák nem érintkeznek senkivel és semmilyen gyúlékony anyaggal!
- Biztosítsa, hogy a munkaanyag megfelelően alá van támasztva és rögzítve! Tartsa kezét távol a megmunkálandó felülettől!
- Mindig viseljen szem- és fülvédőt! Ha a munkamenettől függően szükségessé válik, vegyen fel más védőruházatot is, mint például munkavédelmi kötényt vagy sisakot!
- Biztosítsa, hogy a felszerelt korongok és szerszámhegy a gyártó utasításainak megfelelően vannak rögzítve!
- Ha a termékhez tartozik biztonságberendezés pl. szikravédő, akkor soha ne használja a szerszámgépet a berendezés nélkül!

- Az olyan szerszámgépeknek, amelyeket arra terveztek, hogy menetes nyílással ellátott koronggal használja, győződjön meg arról, hogy a korongmenet hossza megfelelő ahhoz, hogy stabilan rögzítse a tengely hosszán!
- Poros körülmények között biztosítsa, hogy a szerszámgép szellőző nyílásai tiszták maradnak! Ha a szellőző nyílások tisztítása szükségessé válik, akkor először válassza le a gépet a hálózatról és nem fémből készült tisztító eszközzel végezze el a műveletet, vigyázva a szerszámgép alkatrészeinek épségére!
- A kiépített elektromos hálózat minőségétől függően, a szerszámgép bekapcsolásakor rövid ideig feszültségcsökkenést tapasztalhat, amely kihathat más eszközre is, például villogó lámpát észlelhet! Ha a hálózat váltakozó áramú ellenállása (Z_{max}) nem haladja meg a 0.348 Ohm értéket, akkor az ilyen jelenségekre nem kell számítani. (Szükség esetén előfordulhat, hogy kapcsolatba kell lépnie a helyi szolgáltatóval.)



Fig. 1

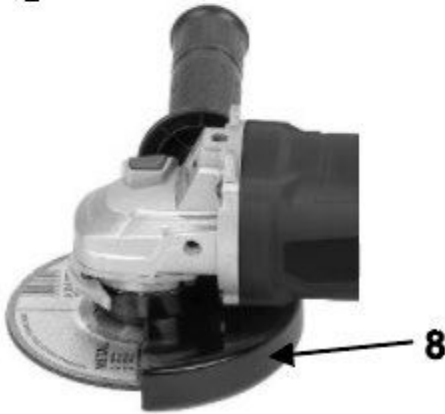

Fig. 2



Fig. 3

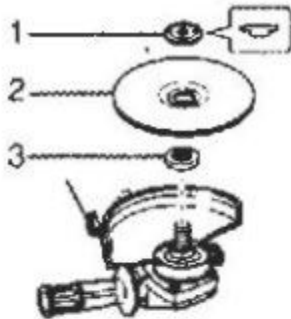

Fig. 4

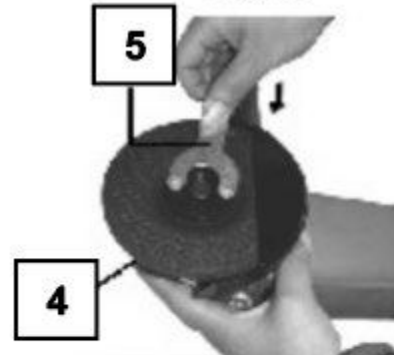

Fig. 5



Fig. 6

6. Üzemeltetés

6.1 A pótfogantyú felszerelése (1. Ábra)



Biztosítsa, hogy a pótfogantyú fel- vagy leszerelésekor a gép nincs az elektromos hálózatra csatlakoztatva!



A munka megkezdése előtt mindig ellenőrizze, hogy a pótfogantyú megfelelően van felszerelve!

A pótfogantyú használható balkéz felőli, valamint jobbkez felőli irányításra is!

- A balkézfelőli üzemeltetéshez szerelje fel a pótfogantyút a gép jobb oldalára!
- A jobbkezfelőli üzemeltetéshez szerelje fel a pótfogantyút a gép baloldalára!

6.2 A biztonságiberendezés felszerelése (2. és 3. ábra)

1. Lazítsa meg a biztonságiberendezés rögzítőzárját (8) a biztonságiberendezés zárókarjának a meghúzásával (1)!
2. Állítsa be a védőberendezés pozícióját úgy, hogy a csiszolókorong fedetlen része a főfogantyút (4) tartó kezétől a lehető legmesszebb legyen!
3. Rögzítse a biztonságiberendezést, úgy, hogy a zárókart belső irányba tolja el! Ezután, ha megfelelően rögzítette, a biztonságiberendezés nem elmozdítható!

Megjegyzés: Ha a zárókarral (1) nem lehetséges a biztonságiberendezés rögzítése, használjon egy hatszög kulcsot a hatszög alakú csavaranya meghúzásához! (Lásd 3. ábra)

6.3 A csiszolókorong eltávolítása (4. és 5. ábra)



Vigyázat – a csiszolókorong közvetlen használat után fel van forrósodva!

- Válassza le a gép csatlakozódugóját az elektromos hálózatról!
- Nyomja le a tengely rögzítő gombot (2) a tengely rögzítéséhez!
- Forgassa el a tengelyt, amíg le nem záródik!
- Szerelje fel a belső peremet (3) a tengelyre a hornyolt oldallal!
- Illessze fel a korongot (2) a belső illesztőperemre és csavarja fel a külső peremet a tengelyre, úgy, hogy annak lapos oldala a korong felé nézzen!
- A külső perem meghúzásához (1), nyomja le erősen a tengely zárat (4), hogy a tengely ne foroghasson körbe!

- Ezután a csavarkulcs segítségével (5) stabilan húzza meg az órajárásával megegyező irányban!
- A korong eltávolításához, kövesse ugyanezt a folyamatot az ellenkező sorrendben!



Fontos! A tengely záró gombot csak akkor nyomja le, ha a gép motorja és tengelye teljes nyugalmi állapotban van!

6.4 A gép bekapcsolásakor fordítson különös figyelmet a következőkre

- A munkadarabot rögzítse le és biztosítsa, hogy nem csúszik ki a szerszám gép alól a munka ideje alatt!
- A munkavégzés ideje alatt, mindig tartsa mindkét fogantyút stabilan és vegyen föl biztonságos lábtartást!
- Az elektromos kábelt mindig tartsa távol a szerszám gép mögött!
- A hálózati csatlakozó hálózatra történő csatlakoztatásakor a gép főkapcsolója legyen kikapcsolt állásban!
- A szerszám gép korongját csak akkor érintse a munkaanyaghoz, amikor az már elérte az üzemi sebességét!



Soha ne használja a szerszám gépet magnézium anyag megmunkálására!

6.5 A ki- és bekapcsolás (6. ábra)

- Csatlakoztassa az elektromos dugaszt a hálózathoz!



Mielőtt használatba veszi a kézi sarokcsiszoló gépet, ellenőrizze, hogy a szerszám gép adattábláján feltüntetett feszültség érték megegyezik a hálózati feszültség értékével!

Mielőtt a főkapcsolót kioldja, ellenőrizze, hogy a csiszolókorong megfelelően van rögzítve a gépen és hogy akadásmentesen működik, valamint, hogy a külső illesztőperem stabilan van rögzítve!

A kézi sarokcsiszoló gép bekapcsolásához nyomja le a biztonsági zárgombot (6), majd a főkapcsolót (5)!

Amikor kiengedi a főkapcsolót (5) a szerszám gép bekapcsol.

Soha ne engedje el a szerszám gépet, amíg az a kikapcsolását követően teljesen le nem áll!



A kikapcsolást követően a korong egy ideig tovább forog.

7. A munkaművelet

7.1 Csiszolás

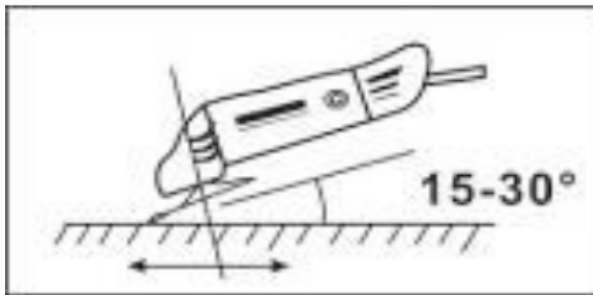

Tartsa a fő- és pótfogantyút stabilan, majd kapcsolja be a gépet! Kerülje a kezével a szellőzőnyílások letakarását, mivel ez a sarokcsiszoló túlmelegedéséhez vezethet! Várjon amíg a korong eléri a teljes sebességét! A sarokcsiszolót egy sebességválasztó kerékkel (10) szerelték fel, amellyel az adott munkamenethez és a munkaanyaghoz igazíthatja a korong sebességét. Hét sebesség fokozat van, amelyek lehetővé teszik, hogy a sebességet 3000 – 12000 fordulat/perc közötti skálán állíthassa be! **A sebességet csak akkor változtassa meg, amikor a sarokcsiszoló nincs használatban, majd ezt követően tesztelje le az eredményt!** Érintse a sarokcsiszoló korongját az anyag felületéhez! A maximum hatást akkor érheti el, ha a sarokcsiszolót úgy tartja, hogy az 15-30 fokok szöget zár be az anyag felületével! Finoman mozgassa a gépet a felület mentén! Hagyjon időt a gépnek, hogy megfelelően kifejtse a hatását! Legtöbbször nincs szükség arra, hogy a gép kezelője rázorítsa a gépet a megmunkálni kívánt felületre a jobb eredmény érdekében! Használat közben a motorban szikrák keletkezhetnek. Ez normális jelenség, és nem a gép meghibásodását jelzik. A munka befejeztével kapcsolja le a sarokcsiszolót!

8. A peremek elrendezése mélyített közepű csiszolókorongok esetén

8.1

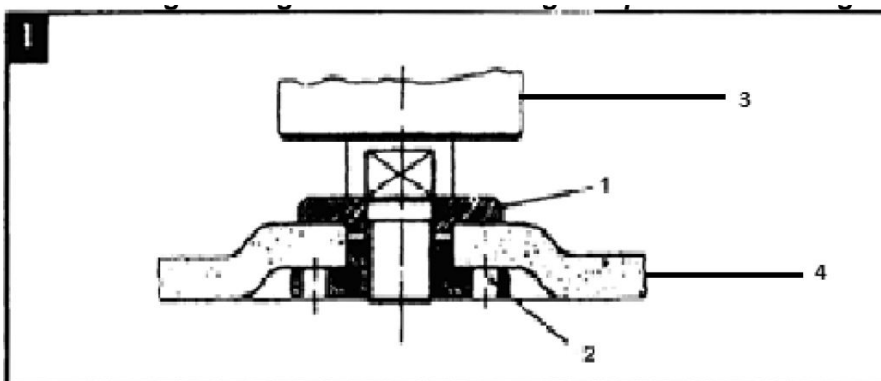

1 A rögzítő illesztőperem

2 Perem csavaranya

3 Csiszolófej

4 Korong

9. Tisztítás és karbantartás



Figyelem! Mielőtt bármilyen műveletet hajtana végre a szerszámgépen, válassza azt le az elektromos hálózatról!

9.1 Tisztítás

- Tartsa tisztán a gép szellőzőnyílásait, ezzel elkerüli annak túlmelegedését!
- Lehetőleg minden használat után puha ruhával tisztítsa meg a gép burkolatát!
- Tisztítsa le a szellőzőnyílásokon felgyűlő port és koszt!
- Ha a szennyeződés nem távolítható el, használjon puha ruhát szappanos vízzel!



Soha ne használjon olyan oldószereket, mint például benzin, alkohol, ammóniás víz stb.! Ezek az oldószerek kárt tehetnek a műanyag alkatrészekben!

9.2 Olajozás

A csiszológép nem igényel olajozást!

10. Műszaki adatok

Típus	NXAG1213
Feszültség/frekvencia	230-240 V ~ 50 Hz
Teljesítményfelvétel	1200W
Üresjárat sebesség	3000 - 12000 fordulat/perc
Maximum korongátmérő átmérő	Ø 125 mm
Meghajtótengely menete	M 14
Hangnyomás L_{pA}	98 dB(A), szórás: K= 3dB(A)
Hangteljesítmény L_{WA}	109 dB(A), szórás: K= 3dB(A)
Rezgés a_h	8,7 m/s ² , szórás: K= 1,5m/s ²

A mérési eredmények az EN 60745 szabványnak megfelelően kerültek meghatározásra.

11. Zajszint. Figyelem! Ha a hangnyomás értéke meghaladja a 85 dB(A) értéket, viseljen hallásvédő berendezést!

12. Szerviz

A sérült kapcsolókat azonnal ki kell cserélni, mely cserét csak szakképzett szerviz végezhet el!

Ha a gép elektromos kábele vagy dugasa megsérül, azonnal cseréltesse ki szakképzett szerelővel. A csere kábel vagy dugasz szerviz osztályunkon keresztül elérhető. A cserét csak szakképzett szerelő végezheti el!

13. Tárolás

- Alaposan tisztítsa meg a szerszámgépet és a kiegészítő alkatrészeket!
- Gyermekektől elzárva, stabil és biztonságos pozícióban, hűvös és száraz helyen tárolja! Kerülje a szélsőséges hőmérsékletet!
- Óvja a gépet a közvetlen napsugaraktól! Tartsa sötét helyen, amennyire lehetséges!
- Ne tárolja műanyagcsomagolásban, mivel ezekben pára csapódhat le!

14. A környezet megóvása



■ Abban az esetben, ha szerszámgépeinek élettartama lejárt, ne dobja ki a közönséges háztartási szeméttel! Ártalmatlanítsa olyan módon, hogy azzal megóvja környezetét! Az elektromos szerszámgépekből származó hulladékot tilos közönséges hulladékként kezelni! Kérjük adja le egy újrahasznosító központban! Az ilyen központok címéről érdeklődjön a helyi hatóságoknál!

Alkatrészrendelés:

Kérjük keresse fel a www.novotrading.hu/alkatresz weboldalt, majd kövesse az ott leírtakat.

EK MEGFELELŐSÉGI NYILATKOZAT

(a 16/2008 (VIII. 30.) NFGM, valamint a 8/2016. (XII. 6.) NMHH rendelet előírásai szerint)

Mi, Novotrading Kft., H-1033 Budapest, Szentendrei út 89-95.
(gyártó)
egyedül, saját felelősségünkre kijelentjük, hogy az alábbi termék:
(a termék azonosító adatai)

NXAG1213 Sarokcsiszoló

A rendeltetésszerű biztonságos használatnak, valamint az alábbiakban felsorolt vonatkozó előírásoknak

M E G F E L E L

Jelen CE Megfelelőségi nyilatkozathoz alkalmazott előírások és szabványok jegyzéke:

Irányelvek:

2006/42/EK előírás gépekre, szerkezetekre
2014/35/EU előírás kifeszültségekkel működő termékekre (LVD)
2014/30/EU előírás elektromágneses zavar kibocsátására (EMC)
2011/65/EU egyes veszélyes anyagok elektromos és elektronikus berendezésekben való alkalmazásának korlátozásáról (RoHS)

Egyéb műszaki előírás, egyeztetett szabvány:

EN 60745-1:2009 + A11:2010, EN 60745-2-3: 2011/A13:2015
EN 55014-1:2017/A11:2020, EN 55014-2:2015, EN 61000-3-3:2013/A1:2019

A tanúsító szerv neve:

TÜV SÜD Product Service GmbH
Ridlerstrasse 65, D-80339 München, Németország

A termék CE megfelelőségi jellel került kereskedelmi forgalomba a vonatkozó harmonizált jogszabályok előírásainak megfelelően.

Budapest, 2022.05.31.

A nyilatkozattétel helye és kelte.



Dobák István
Ügyvezető

(A gyártó nevében kötelezettség vállalására
feljogosított aláíró neve, P.H.)

