

EXPERT[®]

PERFORMANCE

Eredeti használati útmutató

Mini kettős köszörű

NXBG1276



1



Köszönjük, hogy az EXPERT mini kettős köszörű megvásárlása mellett döntött. Ebben a dokumentumban hasznos információkat talál a termék rendeltetésszerű és helyes használatával kapcsolatban, ezért kérjük, olvassa el figyelmesen! Ez a használati útmutató az eredeti fordítása

Biztonság mindenképp! Kérjük feltétlenül olvassa el a Biztonsági Utasításokat is! Azok be nem tartása áramütést, tüzet vagy személyi sérülést okozhat.

Rendeltetésszerű használat:

A készülék fém szerszámok és kisebb alkatrészek köszörülésére alkalmas. Alkalmas kemény anyagok, mint például kemény fémek, öntöttvas, HSS, kerámia és üveg, továbbá puha anyagok, mint például réz, alumínium és műanyagok csiszolására. Ez a típus relatív kis teljesítménnyel, nagyon magas fordulatszámmal dolgozik, így első sorban finom munkák elvégzésére alkalmazható. A készüléket barkács felhasználásra tervezték. Bármely, az említettektől eltérő felhasználás a készülékben kárt tehet. A nem rendeltetésszerű használatból eredő mindennemű kárért a felelősség kizárólag a felhasználót terheli.

Ha a készüléket túlterhelik, túl nagy erővel nyomják, az a készülékben kárt tehet, amely helyreállítási költsége a felhasználót terheli.

Figyelmeztetés! Kérjük alaposan olvassa el és értse meg ezt a használati útmutatót a készülék használata előtt, és tartsa meg a leírást a jövőbeni használatra! A készülékét csakis a használati útmutatóval együtt adja át másnak!



Figyelmeztetés! A terméket sose használja gyermekek vagy háziállatok közelében!

A terméket nem használhatják szellemileg sérült vagy érzékelésükben korlátozott személyek, gyermekek, és olyan személyek, akik korlátozottak a mozgásukban vagy fizikumuk nem alkalmas a gép használatára!

A készülék részei

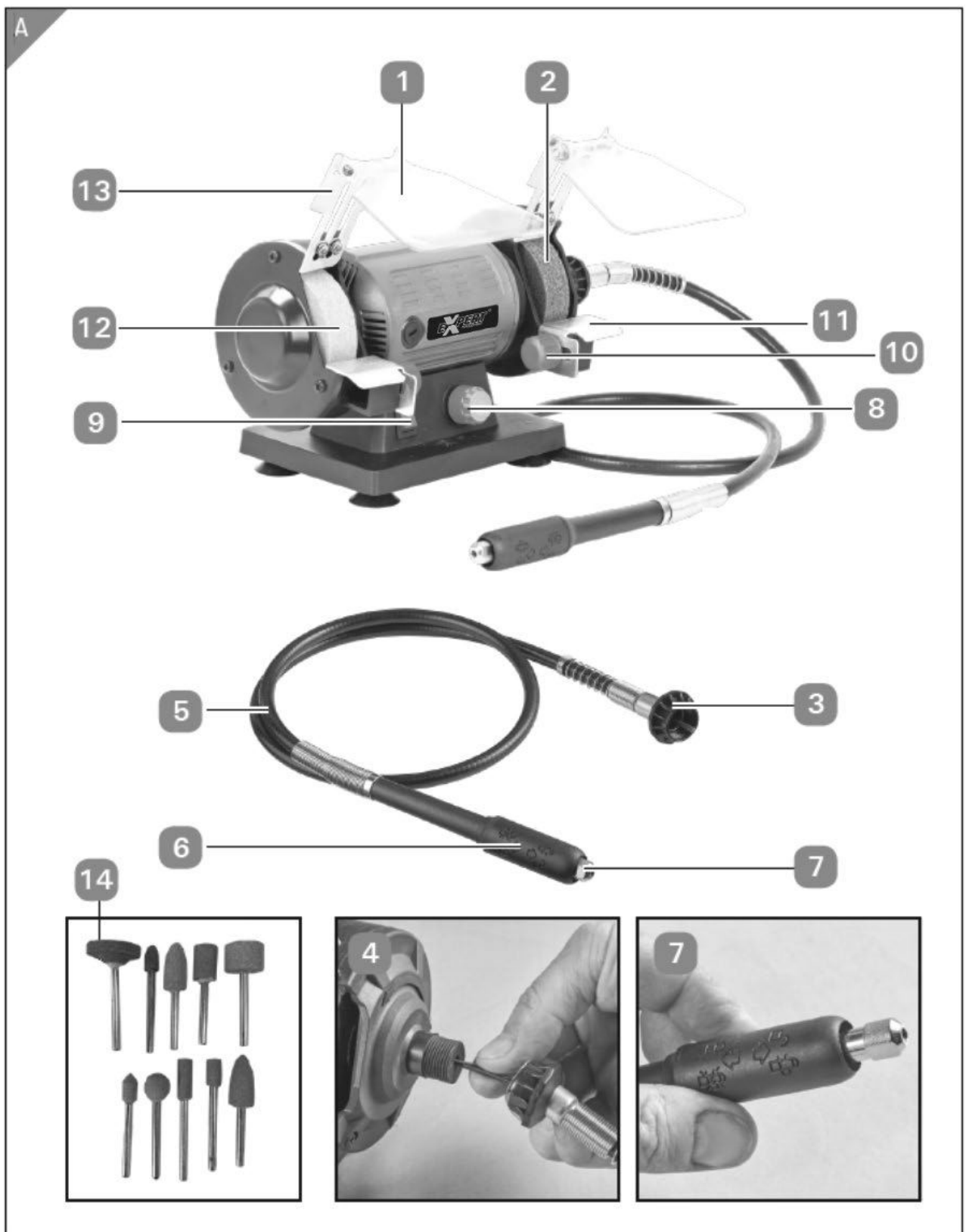

Összeszerelés

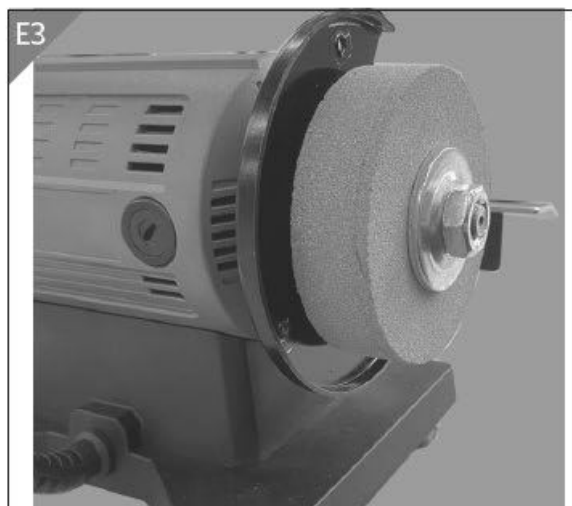
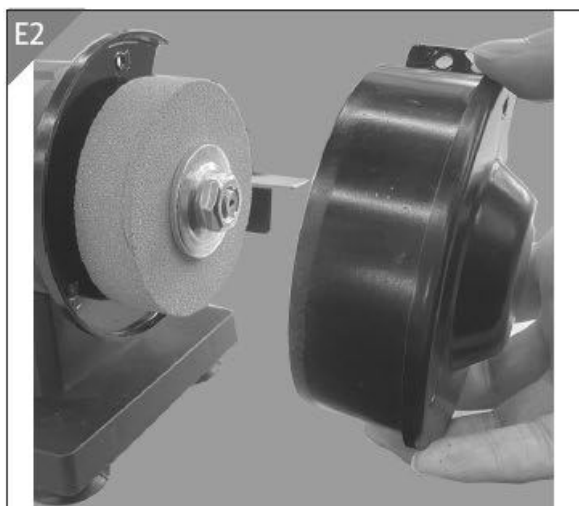
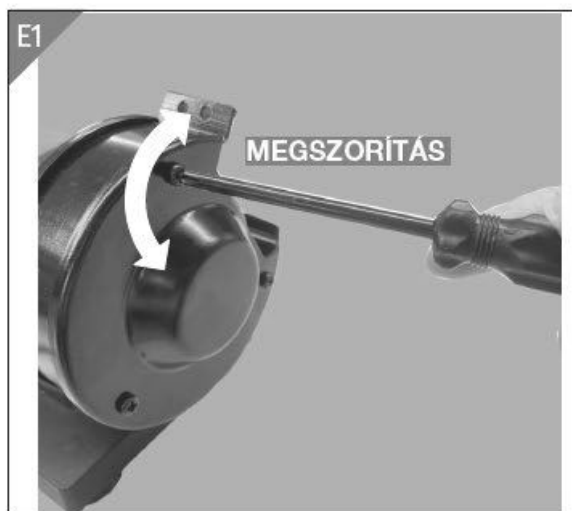
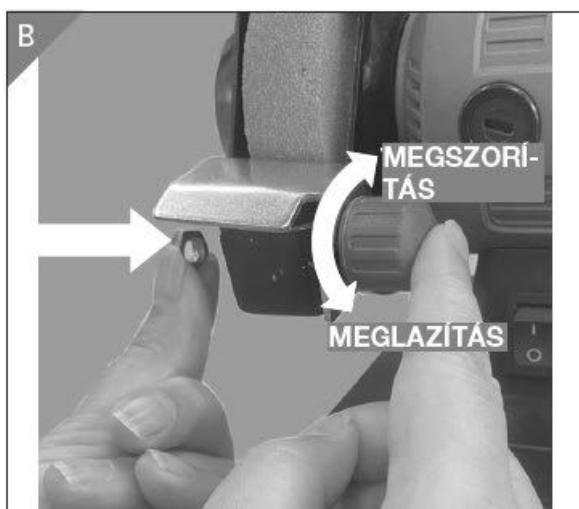

Összeszerelés

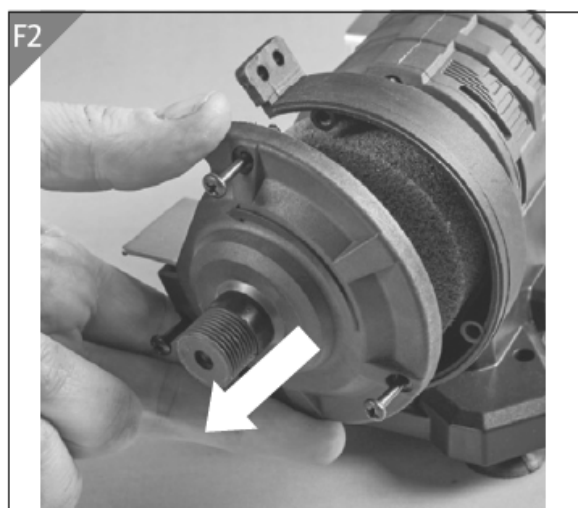
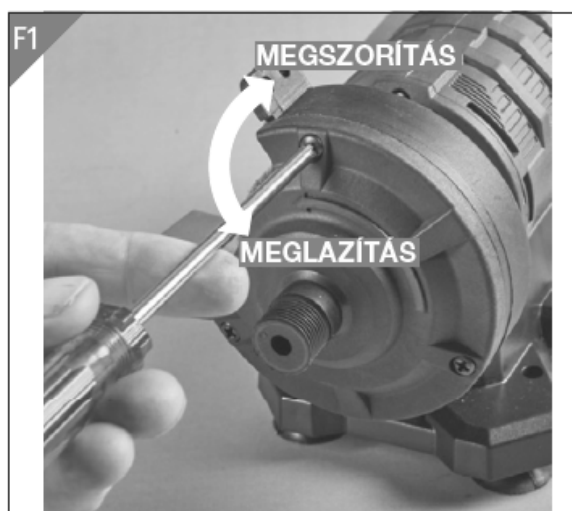
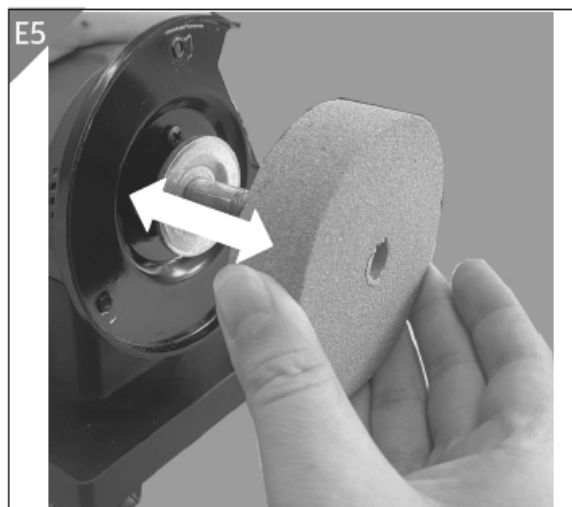

Összeszerelés

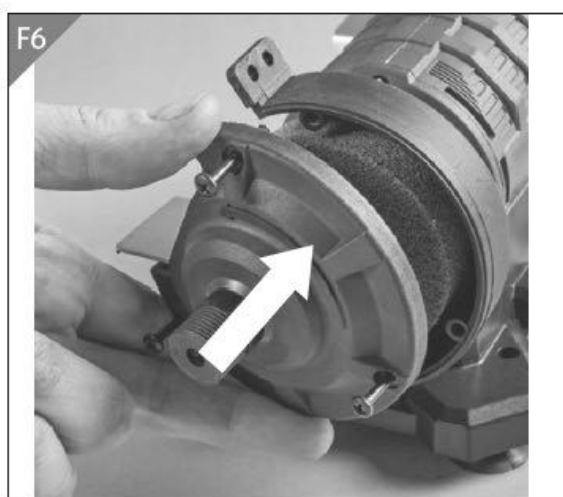
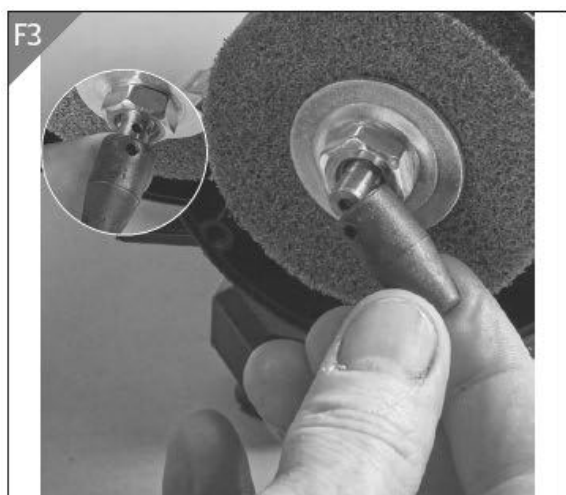

Összeszerelés

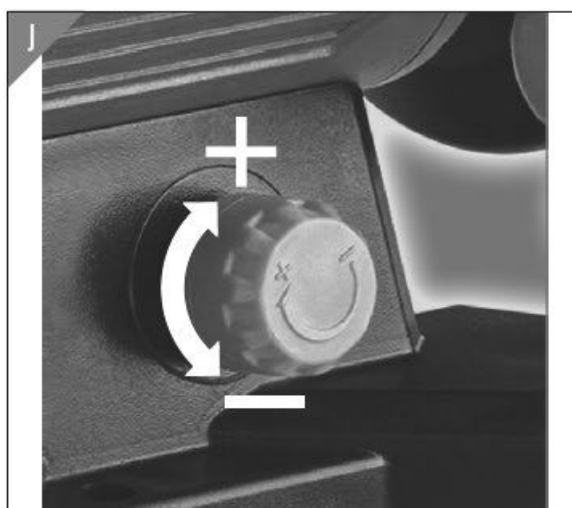

Alkatrészek

1. Szikrapajzs
2. Polírozókorong
3. Záróanya
4. Csatlakozómenet
5. Flexibilis tengely/kihajtás
6. Flexibilis tengely gallérja
7. Befogótokmány felfogatása
8. Fordulatszám-szabályzó
9. Be-/kikapcsoló
10. Munkadarabtámasz állítócsavarjai
11. Munkadarabtámasz
12. Köszörűkorong
13. Szikrapajzs tartókonzolja
14. Csiszolókő (nem feltétlenül az alapcsomag része)

A gépen található szimbólumok magyarázata



Figyelem – Olvassa el a használati utasításokat, ezzel csökkentve a sérülések veszélyét!



Használjon fülvédőt! A zajhatás károsíthatja a hallását.



Használjon védőálarcot! Egészségre káros por termelődhet a fa- és más anyagok megmunkálásakor! Soha ne használja a gépet azbesztet tartalmazó anyagokon!



Viseljen szemvédő szemüveget! A munkamenet közben kialakuló szikra, forgács, hulladék és por kárt tehet a látásában!



A leselejtezett elektromos készülékek nem kerülhetnek a háztartási hulladékba. Kérjük, hasznosítsa újra, ahol ilyen létesítmények találhatóak.

Érdeklődjön a helyi hatóságoknál, vagy a kiskereskedőnél az újra- hasznosítási lehetőségekről.



Kettős szigetelés



Váltakozó áram

Kicsomagolás

- Nyissa ki a csomagot és vegye ki a gépet óvatosan
- Távolítsa el a csomagolóanyagot és a rögzítő elemeket (ha tartozik a csomagoláshoz)
- Ellenőrizze, hogy nem érte kár a terméket a szállítás során
- Ha lehetséges, a csomagolást tartsa meg addig, amíg a jótállás le nem jár

Figyelem

A gép és a csomagolása nem játékszer. Ne engedje, hogy gyerekek játszanak a műanyag csomagolással, fóliával és azok apró elemeivel! Ezek fulladásveszélyesek a gyerekek számára!

Rendeltetésszerű használat

A két korongos köszörűgép egy kombinált eszköz, amelynek célja a fémek, műanyagok és más anyagok köszörülése és csiszolása a megfelelő koronggal.

A flexibilis tengelyt arra tervezték, hogy fát, fémet és műanyagot köszörülhessen, sorjázhasson, csiszolhasson, véshessen, vág hasson, őrlhessen és tisztíthasson modellezés során, a műhelyben vagy az otthonában. Csak a leírt alkalmazásokra használja a gépet!

A gépet csak a rendeltetésszerű használatára alkalmazhatja! Még a rendeltetésszerű használat során is lehetetlen kiiktatni bizonyos járulékos veszélyforrásokat. A gép kialakításából és szerkezetéből adódóan a következő veszélyforrásokkal kell számolnia:

- Érintkezés a köszörűkoronggal a fedetlen részén
- A megsérült köszörűkorong darabjai kilőhetik magukat az erőhatásoknak megfelelően
- A munkadarabról levált darabok kilőhetik magukat az erőhatások következtében
- Halláskárosodás a fülvédő használatának mellőzése esetén

A gépet csak a rendeltetésszerű használatára alkalmazhatja. Bármilyen másik felhasználási mód helytelen alkalmazásnak minősül. Ilyenkor baleset, kár vagy sérülés esetén, a gyártó nem vonható felelősségre, csakis a gép kezelője.

Kérjük vegye figyelembe, hogy a szerszámgépet nem kereskedelmi vagy ipari használatra tervezték. A szerszámgépre szóló jótállás érvényét veszti, ha a gépet kereskedelmi vagy ipari célokra használja fel.

Járulékos veszélyforrások

Bizonyos veszélyforrások még a gép helyes használata közben sem iktathatók ki teljesen! A következő veszélyek merülhetnek fel a gép szerkezetéből és kialakításából adódóan:

- Légzőszervi, tüdőkárosodás a védőálarc használatának hanyagolása esetén.
- Halláskárosodás, a fülvédő használatának elhanyagolása esetén.
- Rezgésexpozíció hatására kéz-kar rezgés alakulhat ki, ha túl hosszú ideig kezeli a gépet egyszerre, nem a használati utasításoknak megfelelően használja, illetve nem tartja karban a gépet!

Biztonsági utasítások

Figyelem! Annak érdekében, hogy megóvja magát az áramütés, a sérülés és a tűz okozta veszélytől, kérjük figyelmesen tanulmányozza a következő alapvető biztonsági szabályokat, elektromos szerszám gép használatára vonatkozóan. Olvassa el az összes utasítást, mielőtt az elektromos szerszám gépet üzembe helyezi! A használati utasítást tartsa biztonságos helyen!

Biztonságos munkavégzés

1. Tartsa a munkaterületet tisztán és rendezetten!

- A rendezetlen munkaterület balesethez vezethet

2. Figyeljen a környezeti hatásokra!

- Ne hagyja az elektromos szerszám gépet szabadég alatt, kitéve az időjárásnak, csapadéknak
- Ne használja az elektromos szerszám gépet nedves, nyirkos környezetben
- Győződjön meg arról, hogy a munkaterület jól be van világítva
- Ne használjon elektromos szerszám gépet tűz- és robbanásveszélyes helyen

3. Védje magát az áramütés ellen!

- Kerülje a földelt felületekkel történő érintkezést, mint például, csövekkel, fűtőtestekkel, tűzhellyel, hűtőgéppel

4. Másokat tartson biztonságos távolságban!

- Ne engedje másoknak, különösképpen gyerekeknek, hogy a szerszám géphez és annak vezetékéhez érjenek. Tartsa őket távol a munkaterülettől.

5. A használaton kívül lévő elektromos szerszám gépeket biztonságos helyen használja!

- Használaton kívül a szerszám gépet tárolja száraz, magas vagy jól elzárt helyen, a gyerekektől távol

6. Ne terhelje túl az elektromos szerszám gépet!

- A tervezett teljesítmény és terhelési értéktartományt betartva a szerszám géppel nagyobb biztonságban és eredményesebben végezheti el a munkáját

7. A megfelelő elektromos szerszám gépet használja az adott munkára!

- Ne használjon kisteljesítményű szerszám gépet olyan munkákra, amelyek nagyteljesítményű gépet igényelnek

- Ne használja a szerszámgépet olyan célokra, amelyekre nem tervezték azt! Például ne használja a kézi körfűrész gallyazásra

8. A szerszámgép használatához megfelelő öltözéket viseljen!

- Ne viseljen laza ruházatot, ékszereket. Ezek beleakadhatnak a gép mozgóalkatrészeibe.
- Javasoljuk a csúszásmentes munkavédelmi cipő használatát, különösen kültéren
- Hosszú haj esetén, viseljen hajhálót

9. Használjon személyi védőfelszerelést!

- Viseljen védőszemüveget
- Ha a munkamenet során por keletkezik, viseljen védőmaszkot

10. Csatlakoztassa a porszívó berendezést!

- Ha a gép úgy van kialakítva, hogy porszívó berendezés csatlakoztatható hozzá, akkor csatlakoztasson hozzá porszívó berendezést. Győződjön meg arról, hogy a csatlakozások megfelelően rögzítve vannak.

11. A hálózati vezetékét csak a rendeltetésére használja!

- A szerszámgépet ne a vezetékének a rángatásával húzza ki a hálózatról
- A gép vezetékét tartsa távol olajtól, hőforrástól és éles tárgyaktól

12. A munkadarabot mindig stabilan tartsa a támasztón!

13. Kerülje a természetellenes testtartást!

- Tartsa meg a megfelelő lábtartását és egyensúlyát a teljes munkavégzés idejére

14. Tartsa jó állapotban a szerszámgépet!

- Tartsa a vágóalkatrészeket élesen és tisztán! Így a munkavégzés hatékonyabb és biztonságosabb lesz!
- Kövesse a használati utasításban leírtakat az olajozásra és az elhasználódó anyagok cseréjére vonatkozóan!
- Rendszeresen ellenőrizze a szerszámgép elektromos hálózati kábelét, s ha szükséges egy szakképzett szerelővel cseréltesse ki, javíttassa meg!
- Rendszeresen ellenőrizze a hosszabbító kábel állapotát, ha szükséges cserélje ki használat előtt!
- Tartsa a gépen található fogantyúkat és karokat tisztán, szárazon és olaj- valamint zsírmentesen!

15. Ne hagyja a hálózati vezetékét a hálózatra csatlakoztatva!

- Ha a szerszám gép használaton kívül van, húzza ki a vezetékét a hálózatról, mielőtt karbantartást végezne rajta, és amikor alkatrészt cserél az adott szerszám gépen, mint például: köszörűkő, flexibilis szár, stb!

16. Győződjön meg arról, hogy nem felejtett csavarkulcsot vagy bármilyen állítókulcsot a géphez csatlakoztatva!

- A gép bekapcsolása előtt ellenőrizze, hogy eltávolított minden csavarkulcsot vagy állítókulcsot, ami a géphez volt csatlakoztatva!

17. Kerülje a gép véletlen bekapcsolását!

- A gép hálózati vezetékének a hálózathoz történő csatlakoztatása előtt, ellenőrizze, hogy a főkapcsoló kikapcsolt („OFF”) állásban van

18. A kültéri munkákhoz kültéri hosszabbítót használjon!

- Amikor kültéren dolgozik, mindig a jelzése szerint is jóváhagyott kültéri hosszabbítót használjon

19. Maradjon éber!

- Figyeljen arra, amit csinál. Óvatosan járjon el. Ne használja a szerszám gépet, ha nem tud koncentrálni.

20. Ellenőrizze az elektromos szerszám gép állapotát!

- A gép használata előtt, alaposan ellenőrizze a biztonsági berendezéseit és az enyhén károsodott részeit és azok használhatóságát megfelelően mérje fel.
- Ellenőrizze, hogy a gép mozgó alkatrészei megfelelően működnek, szabadon elmozdíthatóak és nem esett kár rajtuk. Minden alkatrészt helyesen, az előírtaknak megfelelően kell felszerelni annak érdekében, hogy az elektromos szerszám gép hatékonyan és biztonságosan működjön.
- A sérült biztonsági berendezéseket és alkatrészeket egy a szerelésre jogosult szakképzett szervizközpontban javíttassa vagy cseréltesse ki, ha csak a használati utasítás másként nem rendelkezik róla.
- A sérült kapcsolókat a vevőszolgálati központnál cseréltesse ki.
- Soha ne használja azt az elektromos szerszám gépet, amit nem lehet a főkapcsolójával megfelelően be- és kikapcsolni.

21. Figyelem!

- A javasolt kiegészítőkön kívül más alkatrész felszerelése a gépre a kezelő személyi sérüléséhez vezethet

22. Szakképzett szerviznél és szakemberrel javíttassa a szerszámgépet!

- Ez az elektromos szerszámgép megfelel a rá vonatkozó biztonsági előírásoknak. A szerszámgép javítását csak szakképzett és meghatalmazott szervizközponttal végeztesse, eredeti cserealkatrészek használatával. Ha ennek nem tesz eleget, az a gép kezelőjének sérüléséhez vezethet.

Az asztali köszörűgépekre vonatkozó biztonsági tanácsok

- A gép használata közben, amikor annak hálózati vezetéke csatlakoztatva van a hálózathoz, ne érintse meg a hálózati vezetéket, ha az megsérült, esetleg egy éles tárgy keresztülvágja! Azonnal húzza ki a vezeték csatlakozóját a hálózati konnektorból, majd javíttassa meg egy szakképzett szerelővel!
- Ne csatlakoztassa a gépet a hálózathoz, ha az nyirkos, és ne üzemeltesse nyirkos környezetben azt!
- Ha kültéren használja az asztali köszörűgépet, mindig áram-védő kapcsolón keresztül csatlakoztassa a hálózatra maximum 30 mA-es kioldó áramerősséggel! Ha hosszabbítót használ, mindig kültéri hosszabbítót használjon!
- Ha veszélyhelyzet lép fel, azonnal húzza ki a gép csatlakozóját a hálózati konnektorból!
- A gép hálózati vezetékét mindig tartsa a géptől távolodó irányban és ne hagyja, hogy az becsússzon a gép alá!
- A gép használata közben ügyeljen a szétrepülő szikrák okozta tűzveszélyre! A fémköszörülésével szétrepülő szikra keletkezik! Ebből az okból, mindig győződjön meg arról, hogy senki nincs veszélyben és nincs a munkaterület közelében éghető anyag!

Figyelmeztetés! Káros gázok!

- A káros porral járó munkavégzés egészségügyi veszélyt jelent a gép kezelőjére és a közelben lévőkre nézve!
- Viseljen védőszemüveget, fülvédőt, porvédő maszkot és védőkesztyűt!

- Égési sérülés veszélye! A munkadarab a köszörülés ideje alatt felmelegszik! Soha ne érjen a köszörült rész felszínéhez! Hagyjon időt a munkadarabnak, hogy lehűljön! Amikor a köszörülés hosszú időt vesz igénybe, időszakonként tartson szünetet, és hagyja, hogy a munkadarab lehűljön, mielőtt folytatja a munkát! Ne működtesse a gépet egyszerre több, mint 30 percen át!
- A kétkorongos köszörűgépet fémtárgyak felszínének a szárazköszörülésére tervezték! Ezért csak szárazköszörülésre használja!
- Ne köszörüljön azbeszt összetételű anyagokat! Az azbeszt ismert rákkeltő anyag!
- Ne használjon sérült köszörűkorongot!
- Csak olyan korongot használjon, amelynek adatai megfelelnek a köszörűgépen megadott adatoknak! A korongon megadott kerületi sebességnek legalább meg kell egyeznie a gépen megadott kerületi sebességgel vagy meg kell haladnia azt!
- Állítsa be a szikraterelőket rendszeresen, ez a korongok kopása miatt szükséges. A szikraterelő és a korong felszíne közötti távolságnak a lehető legkisebbnek kell lennie!
- Kerülje a mozgó koronggal való érintkezést!
- A bekapcsolt gépet soha ne hagyja felügyelet nélkül!
- Soha ne használja a gépet nem rendeltetésszerű célokra!
- Mielőtt csatlakoztatja a gép hálózati csatlakozóját a hálózati aljzatba, ellenőrizze, hogy a főkapcsoló kikapcsolt („OFF”) állásban van!
- Mindig kapcsolja be a köszörűgépet, mielőtt a munkadarabot a köszörűkoronghoz érintené! A köszörűmunkálat végeztével, emelje el a munkadarabot a korongtól, mielőtt lekapcsolja a gépet!
- A köszörülés közben mindkét kézzel tartsa a munkadarabot stabilan!
- Mindig tartsa meg a stabil lábtartását és egyensúlyát!
- A fémek köszörülését követően hagyjon időt a korongnak teljesen megállni!
- Amikor szünetelteti a munkálatot, vagy mielőtt karbantartaná a gépet, használaton kívül, a gép hálózati csatlakozóját húzza ki a hálózati aljzatból!
- Kezelje óvatosan és tisztelettel a gépet! Mindig tartsa a gépet tisztán, szárazon olaj- és zsírmentesen!
- Mindig legyen éber! Mindig ügyeljen arra, amit csinál és járjon el figyelmesen! Ha nem érzi magát jól vagy nem képes a munkára koncentrálni, akkor ne üzemeltesse a gépet!
- Úgy tárolja a köszörűkorongokat, hogy azok ne legyenek kitéve mechanikai terhelésnek és más káros környezeti hatásnak!

Mielőtt üzembe helyezi a gépet

Mielőtt csatlakoztatja a gépet a hálózathoz, győződjön meg arról, hogy a géptörzslapon található adatok megfelelnek a hálózati adatoknak!

A gép hálózati csatlakozóját mindig válassza le a hálózatról, mielőtt a gépen beállításokat, cserét vagy karbantartó munkálatot végezne!

- A gépet úgy állítsa fel, hogy az stabilan helyezkedjen el! Például stabilan csavarozza fel egy munkapadra vagy ahhoz hasonlóra, vagy sima asztalfelületen használja a tapadókorongos lábakat
- A gép bekapcsolása előtt, minden burkolatának és biztonsági berendezésének megfelelően fent kell lennie a szerszámgépen!
- A köszörű- és csiszolókorongnak akadálymentesen kell körbe forognia!
- Ellenőrizze, hogy a géptörzslapon lévő adatok megegyeznek a hálózat feszültségértékével, mielőtt csatlakoztatja azt a hálózatra!

ÖSSZESZERELÉS

Munkadarabtámaszok felszerelése

Szerelje fel a munkadarabtámaszokat (11) a köszörűgépre a mellékelt eszköztartó-állító csavarok (10) segítségével. A mutató a külső oldalon legyen, az eszköztartó-állító csavarok (10) és alátétek a belső oldalon, a rugós alátéttel együtt biztosítják a munkadarabtámaszt (11) a helyére. (Lásd a B ábrát) Rögzítse a munkadarabtartót (11) mindkét oldalon a köszörűgéphez.

Munkadarabtámaszok beállítása

Állítsa be a munkadarab-támaszokat (11) a munkadarab-támasz állítócsavarok (10) segítségével. Biztosítsa be, hogy a köszörűkorong (12) vagy a polírozókorong (2) és a munkadarab-támasz (11) közötti tér lehetőleg minél kisebb legyen. Győződjön meg róla, hogy a munkadarab-támaszok (11) nem érintkeznek a köszörűkoronggal (12) vagy a polírozókoronggal (2). Állítsa be újra a távolságot, amint a köszörűkorong (12) vagy a polírozókorong (2) elkopik.

A szikrapajzsok felszerelése

Illessze be a szikrapajzsok tartókonzoljaikat (13) a szikrapajzs-rögzítő csavarok segítségével, anyákkal, alátétekkel és rugósalátétekkel a köszörű felső részére (lásd a C ábrát). Húzza meg az anyákat fogóval vagy csavarkulccsal (nem tartozék). A szikrapajzsok (13) rögzítő csavarjait húzza meg keresztcsavarhúzóval. Illessze be a szikrapajzsokat (13) úgy, hogy a köszörűkorong (12) vagy a polírozókorong (2) és a szikrapajzs (13) közötti távolság lehetőleg minél kisebb legyen. A rés ne legyen nagyobb, mint 2 mm. Győződjön meg arról, hogy a szikrapajzsok tartókonzoljaik (13) ne érjenek hozzá a köszörűkorong (12) vagy a polírozókorong (2) -hoz. Állítsa be ismételten a távolságot, ahogy a köszörűkorong (12) vagy a polírozókorong (2) kopik.

A szikrapajzsok felszerelése

Rögzítse a szikrapajzsokat (1) a tartók (13) segítségével a szemvédő pajzsok rögzítésére szolgáló csavarokkal (1), anyákkal, alátétekkel és rugós alátétekkel (lásd a D ábrát). Húzza meg az anyákat egy fogó vagy kulcs segítségével. Húzza meg a szemvédő pajzsok rögzítő csavarjait (1) egy keresztornyú csavarhúzóval.

A köszörűkorong és polírozókorong cseréje

SÉRÜLÉSVESZÉLY!

Mindig húzza ki a dugót a konnektorból, mielőtt bármilyen munkát végezne a köszörűgépen.

- A használni kívánt köszörűkorong (12) vagy polírozókorong (2) nem lehet nagyobb átmérőjű, mint a előírt átmérő.
- Cserélje ki a köszörűkorongot (12) vagy a polírozókorongot (2), amikor az külső átmérője kevesebb, mint 50 mm.
- Vegye figyelembe, hogy a szereléshez szüksége lehet olyan eszközökre, amelyeket a csomag nem tartalmaz.
- Ellenőrizze minden használat előtt a köszörűgépet, cserélje ki a köszörűkorongot (12) vagy a polírozókorongot (2) újakra, ha sérültek vagy mélyen barázdáltak.
- Cserélje le a korongokat megfelelően, az alábbi utasításokat figyelembe véve. Használat előtt győződjön meg róla, hogy a köszörűkorong (12) vagy a polírozókorong

(2) jó állapotban van, és hibátlan. A korongokat finoman meg kell koppintani egy könnyű, nem fém eszközzel. Egy stabil és ép korong tiszta hangot vagy "csengést" fog adni.

Köszörűkorong cseréje

Használjon egy csavarhúzót az oldalsó védőburkolat rögzítőcsavarjainak kicsavarozásához. Vegye le a védőburkolatot. (Lásd a képet: E1, E2, E3) Lazítsa ki az anyát az óramutató járásával megegyező irányban történő forgatással. Vegye ki az anyát, a csavart és az öreg köszörűkorongot (12) . (Lásd a képet: E4) Cserélje le az új köszörűkoronggal (12), az alátéttel és az anyával. Rögzítse szorosan az anya óramutató járásával ellentétes irányba való forgatásával. (Lásd a képet: E5) . Helyezze vissza a védőburkolatot és húzza meg a csavarokat (Lásd a képet: E6).

Polírozókorong cseréje

Használjon egy csavarhúzót az oldalsó védőburkolat rögzítőcsavarjainak kicsavarozásához. Vegye le a mindkét oldalon lévő védőburkolatot. (Lásd a képet: F1, F2) Vegye le a reteszt (Lásd a képet: E4). Vegye le a burkolatot. (Lásd a képet: F3, F4) Lazítsa ki az anyát az óramutató járásával megegyező irányban történő forgatással. Vegye ki az anyát, a csavart és az öreg polírozókorongot (2) (Lásd a képet: F5). Cserélje le az új polírozókoronggal, az alátéttel és az anyával. Rögzítse szorosan az anya óramutató járásával egyező irányba való forgatásával. (Lásd a képet: F6) . Helyezze vissza a védőburkolatot és húzza meg a csavarokat. (Lásd a képet: F7).

FIGYELEM!

• SÉRÜLÉSVESZÉLY! Soha ne használja a köszörűkorongot (12) vagy a polírozókorongot (2) a védőburkolat nélkül. • FIGYELEM! BALESETVESZÉLY ÉS ANYAGI KÁR VESZÉLYE! Helyezze vissza a védőburkolatot, és rögzítse a rögzítőcsavarokkal.

Rugalmas/flexibilis tengely/kihajtás felszerelése

SÉRÜLÉSVESZÉLY! Mindig húzza ki a dugót a konnektorból, mielőtt bármilyen munkát végezne a köszörűgépen. Csavarja fel a rugalmas tengelyt (5) a köszörűgép 4-es csatlakozó menetére. Ehhez tolja be a rugalmas tengely (5) tengelymagját a csatlakozó menet (4) négyzet alakú nyílásába. (Lásd a G1 ábrát) Forgassa el az 5. záró anyát az óramutató járásával ellentétes irányba a szorításhoz. (Lásd a G2 ábrát)

SÉRÜLÉSVESZÉLY! Győződjön meg róla, hogy az szikrapajzsok (1) le vannak hajtva a munkadarabtámasz (11) felé. Ez megakadályozhatja a véletlen érintkezést a köszörűkoronggal (12) vagy a polírozókoronggal (2).

- Használat után vegye le a rugalmas tengelyt (5) a köszörűgépről. Ellenkező esetben a rugalmas tengely (5) ellenőrizetlen rezgéseket okozhat, és sérülést okozhat, amikor bekapcsolja az eszközt.

ESZKÖZÖK FELSZERELÉSE A RUGALMAS TENGELYRE

Nyomja vissza a fekete gallért (6) teljesen a rugalmas tengelyre, hogy lezárja a tengelyt. Bizonyosodjon meg, hogy a tokmány felfelé van lazítva. Tartsa a fekete gallért (6) ebben a pozícióban. (Lásd a H1 ábrát) Szerelje fel az eszközt (például a mellékelt köszörűkorongot) és csavarja vissza a tokmányt. Engedje el a fekete gallért (6) . (Lásd a H2 ábrát) A rugalmas tengely (5) kizárólag 3,2 mm-es tartozékokkal való használatra tervezett. A megfelelő tokátmérővel rendelkező bitet használja az eszköz sebességéhez megfelelően.

BIZTONSÁGOS HASZNÁLAT

Biztosítsa, hogy az eszköz mindig stabilan és biztonságosan helyezkedjen el. Extra biztonság érdekében rögzítheti az eszközt egy megfelelő helyen. A ház talpán két furat található, amelyeket felhasználhat egy biztonságos és sík felülethez való rögzítéshez. Helyezzen el egy megfelelő rögzítőanyagot a furatokon keresztül, amely alkalmas az adott felületre (nem mellékelve). Rögzítse az eszközt a felülethez a rögzítőanyag segítségével. Győződjön meg arról, hogy a köszörűkorong (12) és a polírozókorongok (2) nem szorulnak. Győződjön meg arról, hogy a védőpajzsok (1), a szikraelhárítók (13) és a munkadarab-támaszok (11) megfelelően vannak felszerelve és beállítva!

A könnyű köszörülési nyomás elegendő. A folyamatos és megfelelő sebesség biztosítja a legjobb köszörülési teljesítményt. **Ne nyomja erővel a munkadarabot!**

Köszörülés: tartsa szem előtt, hogy a munkadarab felmelegszik a köszörülés során. Ezért hűtse le a munkadarabot egy vízfürdőben. Alaposan szárítsa meg, mielőtt folytatná a munkát.

Bekapcsolás és kikapcsolás

Az első használat előtt engedje meg, hogy a köszörűkorong (12) és a polírozókorongok (2) üresjáraton fussanak a maximális sebességen, körülbelül 5 percig. Ebben az időszakban maradjon távol a veszélyzónától a köszörűkorong (12) vagy a polírozókorongok (2) nyílásai előtt és mellett.

FIGYELEM

SÉRÜLÉS VESZÉLYE! Biztosítsa a lehető legalacsonyabb távolságot (részt) (semmiképpen ne haladja meg a 2 mm-t) a köszörűkorong (12) vagy a polírozókorongok (2) és a munkadarabtámaszok (11) között. Ha a távolságot (részt) kopott korongok miatt nem lehet elérni, cserélje ki a köszörűkorongot (12) vagy a polírozókorongokat (2). • Ha a köszörűgép hirtelen teljesen leáll vagy blokkolódik, azonnal kapcsolja ki. Állítsa be az szikrapajzsokat (1) úgy, hogy a lehető legnagyobb védelmet nyújtsák a használat során. A szerszám indításához nyomja be az I pozícióba az ON/OFF kapcsolót (9). A szerszám leállításához nyomja be az O pozícióba az ON/OFF kapcsolót (9). (Lásd a képet I ábrán)

Változtatható sebességvezérlés

Állítsa be a munkához megfelelő sebességet a változtatható sebességvezérlés (8) segítségével. (Lásd a képet J ábrán) A változtatható sebességvezérlést (8) óramutató járásával megegyező irányba forgatva növelje a sebességet. A változtatható sebességvezérlést (8) óramutató járásával ellentétes irányba forgatva csökkentse a sebességet.

Köszörülés

Helyezze a munkadarabot a munkadarabtámaszra (11). Vezesse a munkadarabot lassan a köszörűkorong (12) felé a szükséges szögben, amíg a munkadarab és a köszörűkorong (12) érintkezik egymással. Mozgassa egyenletesen előre-hátra a munkadarabot az optimális eredmény eléréséhez. Ez biztosítja, hogy a köszörűkorong (12) egyenletesebben kopik.

Megjegyzések a munkavégzéshez anyagok/eszközök/sebességtartomány tekintetében:

- Sose használja az eszközt más célra, és csak eredeti alkatrészeket/kiegészítőket használjon. Az üzemeltetési útmutatóban nem javasolt részek vagy kiegészítő eszközök használata sérülésveszélyt jelenthet.
- Kísérletezzen ki forgási sebességtartományt a cink, cinkötvözetek, alumínium és réz anyagokon való munkavégzéshez.
- Alacsony forgási sebességet alkalmazzon munkához műanyag és alacsony olvadáspontú anyagokon.
- Magas forgási sebességet alkalmazzon faanyagon való munkavégzéshez.
- Közepes sebességtartományban végezze el a tisztítási, polírozási és csiszolási munkákat.
- Mindig állítsa be az eszköztartót (11) úgy, hogy az eszköztartó (11) és a munkadarab érintésének pillanatában az eszköztartó (11) és a munkadarab érintési pontjában lévő szög mindig nagyobb legyen 85 foknál.

FIGYELEM

Ha túl nagy nyomást fejt ki, a felszerelt eszköz eltörhet, és/vagy a munkadarab sérülhet, vagy akár a készülékben is kár keletkezhet. Optimális munkaeredményeket érhet el, ha a munkaeszközt egyenletes sebességgel mozgatja a munkadarab felett, és minimális nyomást gyakorol.

A köszörűgépek indukciós motorjának jellegéből adódóan a készülékek melegek. Ez nem hiba. Más, 120W-os motorral szerelt köszörűknél is tapasztalható melegedés. Amennyiben zavarja a melegedés, kérjük használja egyfolytában 10-15 percnél rövidebb ideig a készüléket, majd hagyja lehűlni.

Karbantartás

Mindig húzza ki a dugót, mielőtt az eszközt beállítaná, karbantartaná vagy javítaná.

- Mindig takarítsa meg a köszörűgépet azonnal a munka befejezése után.

- Használjon száraz ruhát a készülékház tisztításához.
- Ne használjon üzemanyagot, tisztítószeret, oldószert vagy súroló tisztítószeret.
- Győződjön meg róla, hogy a szellőzőnyílások mindig szabadok legyenek.
- Távolítsa el egy kefével a tapadó köszörűporokat.
- Ha a köszörűgép tápkábele sérült, azt kizárólag a szakszervízen keresztül beszerezhető különlegesen elkészített kábellel szabad kicserélni.

Tárolás

Tárolja a köszörűgépet száraz és pormentes helyen. A keféket száraz helyen, agresszív anyagoktól távol tárolja. A köszörűkorongokat száraz helyen kell tárolni, és nem szabad egymásra halmozni. A tartozékokat úgy tárolja, hogy védve legyenek a sérülésektől. Gyermekek elől elzárva tárolja.

Hibaelhárítás

Probléma	Lehetséges ok	Hibaelhárítás
A főtengely ráz.	A motor károsodott.	Vegye fel a kapcsolatot az ügyfélszolgálattal.
A be-/kikapcsoló nem működik.	A be-/kikapcsoló meghibásodott.	Cserélje ki a be-/kikapcsolót.
A csiszolókorong/polírozókorong alacsony hatékonysággal működik.	A csiszolókorong/polírozókorong kopott vagy törött.	Cserélje ki a csiszolókorongot/polírozókorongot.
A védőtartozékok sérültek vagy deformálódtak.	A hasznos élettartamuknál tovább használt védőtartozékok elhasználódhatnak.	Cserélje ki a védőtartozékokat.
A szénkefe nem működik.	A szénkefe elkopott.	Cserélje ki a szénkefét.

Műszaki adatok

Cikkszám	NXBG1276
Hálózati feszültség	230V ~ 50 Hz
Névleges teljesítmény	120W
Üresjárat sebesség n_0	0-11500 fordulat/perc
Köszörűkorong mérete	75 x 20 x 10 mm
Polírozókorong átmérője	75 x 20 x 10 mm
Korongok átmérője	Ø75mm
Tokmány befogómérete	Ø3 mm
Gépsúly	1,92 kg
Védelmi osztályzás	II
Zajsztint (L_{pA})	74,7 dB (A), szórás k=3,0 dB(A)
Hangteljesítmény szintje (L_{WA})	87,7 dB (A), szórás k=3,0 dB(A)

A mérési eredmények az EN 62841 szabványnak megfelelően kerültek meghatározásra.

Alkatrészrendelés:

Kérjük keresse fel a www.novotrading.hu/alkatresz weboldalt, majd kövesse az ott leírtakat.

EK MEGFELELŐSÉGI NYILATKOZAT

(a 16/2008. (VIII. 30.) NFGM, valamint a 8/2016. (XII. 6.) NMHH rendelet előírásai szerint)

Mi, Novotrading Kft., H-1033 Budapest, Szentendrei út 89-95.
(gyártó)

egyedül, saját felelősségünkre kijelentjük, hogy az alábbi termék:
(a termék azonosító adatai)

NXBG1276 Mini kettős köszörű

A rendeltetésszerű biztonságos használatnak, valamint az alábbiakban felsorolt vonatkozó előírásoknak

M E G F E L E L

Jelen EK Megfelelőségi nyilatkozathoz alkalmazott előírások és szabványok jegyzéke:

Irányelvek:

2006/42/EK előírás gépekre, szerkezetekre

2014/30/EU előírás elektromágneses zavar kibocsátására (EMC)

2011/65/EU egyes veszélyes anyagok elektromos és elektronikus berendezésekben való alkalmazásának
korlátozásáról (RoHS)

Egyéb műszaki előírás, egyeztetett szabvány:

EN 62841-1:2015/A11:2022, EN 62841-3-4:2016/A1:2020, EN ISO 12100:2010,
EN 55014-1:2021, EN 55014-2:2021, EN 61000-3-2:2019/A1:2021, EN 61000-3-3:2013/A2:2021

A tanúsító szerv neve:

TÜV SÜD Product Service GmbH
Ridlerstrasse 65, D-80339 München, Németország

A termék CE megfelelőségi jellel került kereskedelmi forgalomba a vonatkozó harmonizált jogszabályok
előírásainak megfelelően.

Budapest, 2024.01.04.

A nyilatkozattétel helye és kelte

Dobák István

Ügyvezető

(A gyártó nevében kötelezettség vállalására
feljogosított aláíró neve, P.H.)

CE