

**EXPERT**<sup>®</sup>  
*PERFORMANCE*

**Eredeti használati útmutató**

**Keverőgép**

**NXMX1413**



Köszönjük, hogy az EXPERT keverőgép megvásárlása mellett döntött. Ebben a dokumentumban hasznos információkat talál a termék rendeltetésszerű és helyes használatával kapcsolatban, ezért kérjük, olvassa el figyelmesen!

**Biztonság mindenekelőtt!** Kérjük feltétlenül olvassa el a Biztonsági Utasításokat is! Azok be nem tartása áramütést, tüzet vagy személyi sérülést okozhat.

### **Rendeltetésszerű használat:**

A készülék alkalmas többféle anyag, például festék, gipsz, cement, habarcs, csempe, ragasztó, vakolat keverésére. A készüléket barkács felhasználásra tervezték. Bármely, az említettektől eltérő felhasználás a készülékben kárt tehet. A nem rendeltetésszerű használatból eredő mindennemű kárért a felelősség kizárólag a felhasználót terheli.

Ha a készüléket túlterhelik, túl nagy erővel nyomják, az a készülékben kárt tehet, amely helyreállítási költsége a felhasználót terheli.

Figyelmeztetés! Kérjük alaposan olvassa el és értse meg ezt a használati útmutatót a készülék használata előtt, és tartsa meg a leírást a jövőbeni használatra! A készülékét csakis a használati útmutatóval együtt adja át másnak!



Figyelmeztetés! A terméket sose használja gyermekek vagy háziállatok közelében!

A terméket nem használhatják szellemileg sérült vagy érzékelésükben korlátozott személyek, gyermekek, és olyan személyek, akik korlátozottak a mozgásukban vagy fizikumuk nem alkalmas a gép használatára!

1

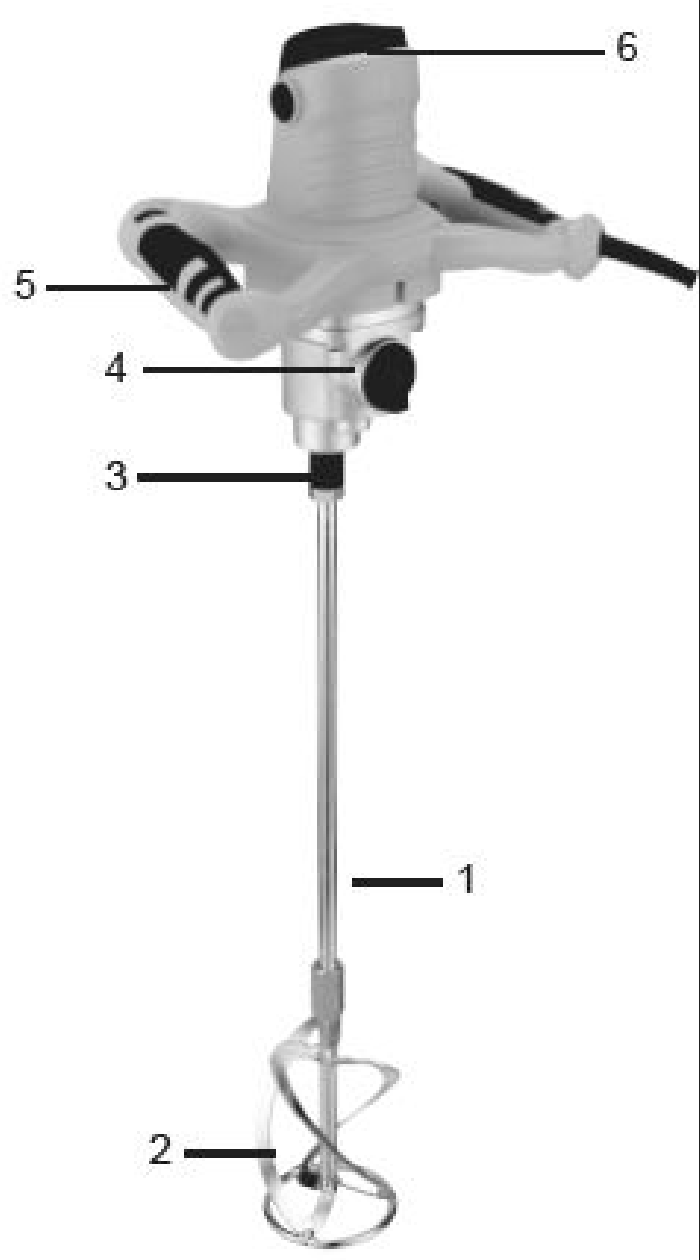
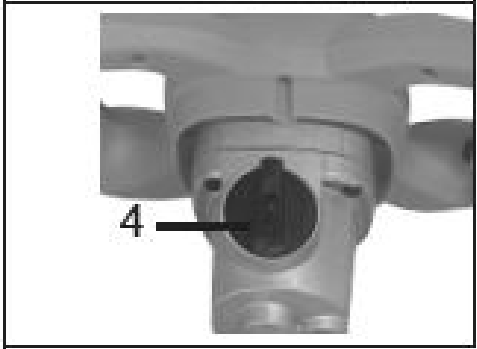
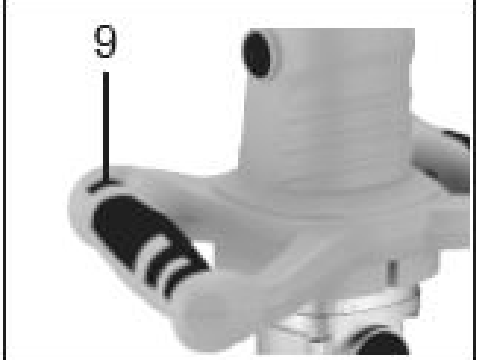
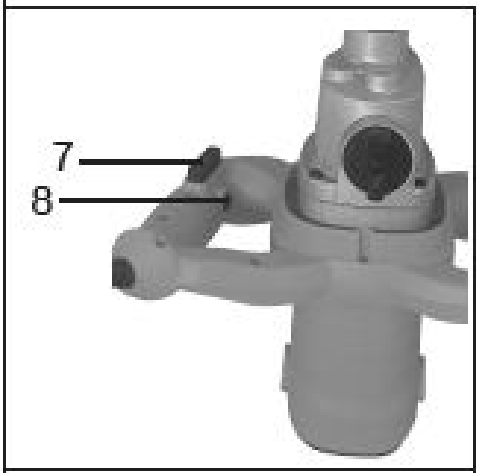

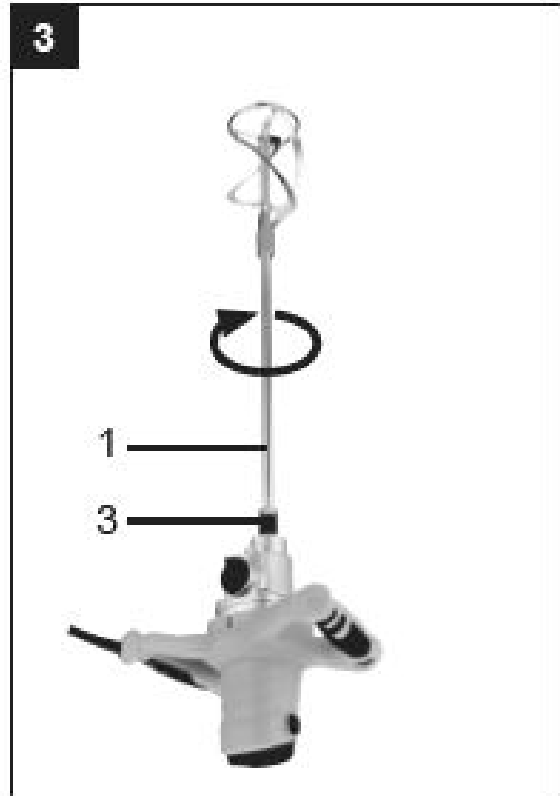
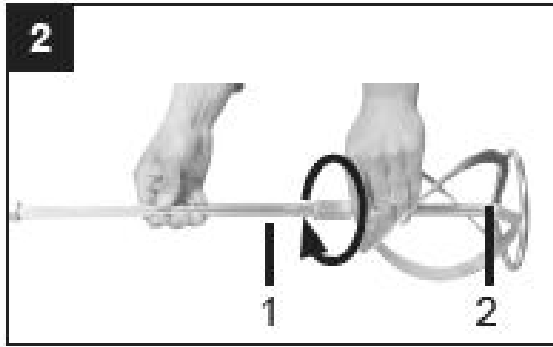

### A készüléken található szimbólumok magyarázata

A jelen kézikönyvben használt szimbólumok célja, hogy felhívják a figyelmet a lehetséges kockázatokra. A biztonsági szimbólumokat, valamint az ezeket kísérő magyarázatokat pontosan értelmezni kell. Maguk a figyelmeztetések nem hártják el a kockázatokat, és nem helyettesítik a balesetek megelőzése érdekében hozott megfelelő intézkedéseket.

	Üzembe helyezés előtt olvassa el és vegye figyelembe a kezelési útmutatót és a biztonsági utasításokat!
	Viseljen hallásvédőt.
	Porképződés esetén viseljen porvédő maszkot.
	Viseljen védőszemüveget.
	II. védelmi osztály
	A termék megfelel a hatályos európai irányelveknek.

## **Megjegyzés:**

E gép gyártója a hatályos termékfelelősségi törvény szerint nem felelős a gépen esett vagy a gép által okozott károkért a következő esetekben:

- szakszerűtlen kezelés,
- a kezelési útmutató be nem tartása,
- illetéktelen javítás,
- nem eredeti pótalkatrészek beépítése és cseréje,
- nem rendeltetésszerű használat,
- a villamos berendezés működésképtelensége a villamos előírások és a VDE 0100, valamint a DIN 57113 / VDE 0113 előírásainak be nem tartása esetén

## **Vegye figyelembe a következőket:**

- A szerelés és üzembe helyezés előtt olvassa el a kezelési útmutató teljes szövegét.
- Kezelési útmutatónkból megismerheti készülékét, és elsajátíthatja a rendeltetésszerű használatához szükséges ismereteket.
- A kezelési útmutató fontos információkat tartalmaz arról, hogyan dolgozhat a géppel biztonságosan, szakszerűen és gazdaságosan, hogyan előzheti meg a baleseteket, csökkentheti a javítási költségeket és az időkieséseket, és növelheti a gép megbízhatóságát és élettartamát.
- A jelen kezelési útmutató biztonsági rendelkezésein túl feltétlenül tartsa be az országában a készülék üzemeltetésével kapcsolatosan érvényes előírásokat is.
- A szennyeződés és nedvesség ellen műanyag tokba csomagolt kezelési útmutatót tartsa a készülék közelében. Munkába állás előtt minden kezelő olvassa el, és gondosan tartsa be előírásait.
- A gépen csak olyan személyek dolgozhatnak, akiket betanítottak a készülék használatára, és megismertettek az előforduló veszélyforrásokkal.
- Tartsa be a kezelők minimális életkorára vonatkozó rendelkezést.
- A jelen kezelési útmutató biztonsági rendelkezésein és országában a készülék üzemeltetésére vonatkozó előírásokon túl feltétlenül tartsa be az azonos kialakítású gépek üzemeltetésére vonatkozó általánosan elismert műszaki szabályokat is.
- Nem vállalunk felelősséget az olyan balesetekért vagy károkért, amelyek azért keletkeznek, mert nem vették figyelembe a jelen útmutatót és a biztonsági utasításokat.

## A készülék leírása (1. ábra)

1. Keverőrúd
2. 2. Keverőszár, bal spirális
3. 3. Hajtótengely
4. 4. 2 fokozatú kapcsoló
5. 5. Fogantyú
6. 6. Motor
7. 7. Be-/kikapcsoló
8. 8. Be-/kikapcsoló biztosító
9. 9. Sebességszabályozó

## Szállított elemek (bizonyos alkatrészek opcionálisak lehetnek)

Poz.	Darabszám	Megnevezés
1	1x	Keverőrúd
2	1x	Keverőszerszám
	1x	Pótszénkefék
	1x	Villáskulcs 19 mm
	1x	Villáskulcs 22 mm
	1x	Kezelési útmutató

### Rendeltetésszerű használat:

A gép folyékony és por formájú alapanyagok, például festékek, habarcsok, ragasztók, vakolatok és hasonlók keverésére szolgál. Megfelelő keverési hatékonyságú, a mindenkori anyagkonzisztenciához és kevert mennyiséghez illő keverőt használjon.

Csak a rendeltetésének megfelelően használja a terméket. Minden ettől eltérő használat nem rendeltetésszerűnek minősül. Az ebből fakadó minden kárért és sérülésért nem a gyártó, hanem a felhasználó/kezelő viseli a felelősséget.

A rendeltetésszerű használat része a biztonsági utasítások betartása, valamint a kezelési útmutatóban foglalt szerelési és üzemeltetési utasítások betartása is.

A terméket használó és karbantartó személyeknek ismerniük kell a terméket, és tájékozottnak kell lenniük a lehetséges veszélyekről.

Ha a terméken módosítást végez, az ebből eredő károkért a gyártó nem vállal felelősséget.

A terméket kizárólag a gyártó eredeti alkatrészeivel és eredeti tartozékaival szabad üzemeltetni.

Tartsa be a gyártó biztonsági, munkavégzési és karbantartási előírásait, valamint a műszaki adatokban meghatározott méreteket.

Kérjük, vegye figyelembe, hogy termékeinket rendeltetésük szerint nem kisipari, kéziipari vagy ipari használatra tervezték. A termékre semmilyen garanciát nem vállalunk, ha kisipari, kéziipari vagy ipari, valamint ezekkel egyenértékű tevékenységekhez használja.

## **Általános biztonsági utasítások**

Az elektromos szerszámokra vonatkozó általános biztonsági utasítások



### **Figyelmeztetés!**

Olvassa el az összes biztonsági utasítást, egyéb utasítást, ábrát és műszaki adatot, melyet az elektromos szerszámhoz mellékeltek.

A következő útmutatások betartásának elmulasztása áramütést, tüzet és/vagy súlyos sérüléseket okozhat.

Az összes biztonsági utasítást és útmutatót őrizze meg későbbi használat céljából.

A biztonsági utasításokban használt „elektromos szerszám” fogalom a hálózatról üzemeltetett elektromos szerszámokra (hálózati vezetékkel) és az akkumulátorról üzemeltetett elektromos szerszámokra (hálózati vezeték nélkül) vonatkozik.

## **A munkahely biztonsága**

- Gondoskodjon a munkahely tisztaságáról és megfelelő megvilágításáról. A rendetlenség, illetve a megvilágítatlan munkaterületek balesetekhez vezethetnek.
- Ne dolgozzon az elektromos szerszámmal olyan robbanásveszélyes környezetben, ahol éghető folyadékok, gázok vagy porok találhatóak. Az elektromos szerszámok szikráznak, és a szikrák meggyújthatják a port és a gőzöket.
- Az elektromos szerszám használata során tartsa távol a gyermekeket és más személyeket. A figyelem elterelése miatt elveszítheti uralmát az elektromos szerszám felett.

## **Elektromos biztonság**

- Az elektromos szerszám csatlakozódugója illeszkedjen a csatlakozóaljzatba. A csatlakozódugót semmilyen módon nem szabad módosítani. A védőföldeléssel ellátott elektromos szerszámokkal együtt ne használjon adapteres csatlakozót. A változatlan csatlakozódugók és a hozzájuk illő csatlakozóaljzatok csökkentik az áramütés kockázatát.
- Kerülje el a teste földelt felületekkel, például csövekkel, fűtésekkel, tűzhelyekkel és hűtőszekrényekkel való érintkezését. Megnö az áramütés kockázata, ha a teste földelve van.
- Az elektromos szerszámokat tartsa távol esőtől és nedvességtől. Az elektromos készülékbe hatoló víz növeli az áramütés kockázatát.
- Ne használja a csatlakozó vezetékét a rendeltetésétől eltérő módon, például az elektromos szerszám szállításához, felakasztásához vagy a csatlakozóaljzataból való kihúzásához. Tartsa távol a csatlakozó vezetékét hőtől, olajtól, éles élektől és a mozgó alkatrészeitől. A sérült vagy összegubancolódott csatlakozó vezeték növeli az áramütés kockázatát.
- Ha a szabadban dolgozik az elektromos szerszámmal, akkor csak olyan hosszabbító vezetékeket alkalmazzon, amelyek kültéri használatra is alkalmasak. A kültéri használatra alkalmas hosszabbító vezeték használata csökkenti az áramütés kockázatát.
- Ha elkerülhetetlen, hogy nedves környezetben használja az elektromos szerszámot, akkor használjon hibaáram-védőkapcsolót. A hibaáram-védőkapcsoló használata csökkenti az áramütés kockázatát.

## **Személyi biztonság**

- Legyen figyelmes, ügyeljen arra, amit csinál, és az elektromos szerszám használata során józan ésszel cselekedjen. Ne használja az elektromos szerszámot, ha fáradt, vagy ha drogok, alkohol vagy gyógyszerek hatása alatt áll. Az elektromos szerszám használata során egy pillanatnyi figyelmetlenség is súlyos sérüléseket okozhat.
- Viseljen személyi védőfelszerelést, és mindig használjon védőszemüveget. Az elektromos szerszám típusától és használatától függően alkalmazott személyi védőfelszerelések, például pormaszok, csúszásmentes munkavédelmi cipő, munkavédelmi sisak vagy hallásvédő viselése csökkenti a sérülések kockázatát.
- Kerülje el az akaratlan üzembe helyezést. A szerszám áramellátásra és/vagy akkumulátorra való csatlakoztatása, felvétele vagy szállítása előtt győződjön meg arról, hogy ki van-e kapcsolva az elektromos szerszám. Ha az elektromos szerszám szállítása közben a kapcsolón tartja az ujját, vagy a készüléket bekapcsolva csatlakoztatja az áramellátásra, akkor balesetek történhetnek.



- Az elektromos szerszám bekapcsolása előtt távolítsa el a beállító szerszámokat vagy a csavarkulcsokat. Az elektromos szerszám forgó részében maradt szerszám vagy kulcs sérüléseket okozhat.
- Kerülje a rendellenes testtartást. Álljon stabilan a lábán, és mindig őrizze meg egyensúlyát. Így váratlan helyzetekben is jobban irányíthatja az elektromos szerszámot.
- Megfelelő ruházatot viseljen. Ne viseljen túl bő ruházatot vagy ékszereket. Haját és ruházatát tartsa távol a maguktól mozgó alkatrészekről. A mozgó alkatrészek elkaphatják a laza ruházatot, az ékszereket vagy a hosszú haját.
- Ha lehetséges a porelszívó és -gyűjtő berendezések felszerelése, azokat csatlakoztatni és megfelelően használni kell. Por elszívásának alkalmazásával csökkenthetők a por által okozott veszélyek.
- Ne keltsen hamis biztonságérzetet és ne szegje meg az elektromos szerszámra vonatkozó biztonsági előírásokat még abban az esetben sem, ha az elektromos szerszámot többszöri használat után ismerni véli. A másodperc törtrésze alatt bekövetkező súlyos sérülések lehetnek a következményei annak, ha a szerszámot gondatlanul kezeli.

### **Az elektromos szerszám használata és kezelése**

- Ne terhelje túl az elektromos szerszámot. A munkájához mindig az arra megfelelő elektromos szerszámot használja. A megfelelő elektromos szerszámmal jobban és biztonságosabban dolgozhat a megadott teljesítménytartományban.
- Ne használjon olyan elektromos szerszámot, amelynek hibás a kapcsolója. Az az elektromos szerszám, amelyet nem lehet be- vagy kikapcsolni, veszélyesnek számít, és meg kell javítani.
- Húzza ki a csatlakozódugót a csatlakozóaljzatból, és/vagy vegye ki a kivehető akkumulátort, mielőtt beállításokat végez a készüléken, cserélhető szerszámokat cserél ki vagy félreteszi az elektromos szerszámot. Ezen elővigyázatossági intézkedések megakadályozzák az elektromos szerszám akaratlan elindulását.
- Tartsa gyermekektől távol a nem használt elektromos szerszámokat. Ne hagyja, hogy az elektromos szerszámot olyan személyek használják, akik nem ismerik azt vagy nem olvasták el a jelen utasításokat. Az elektromos szerszámok veszélyesek, ha tapasztalatlan személyek használják őket.
- Gondosan ápolja az elektromos szerszámokat és a tartozékokat. Ellenőrizze, hogy a mozgó alkatrészek kifogástalanul működnek-e, nem szorulnak, nincsenek-e törött vagy sérült alkatrészek, amelyek negatív hatással lennének az elektromos szerszám működésére. Az elektromos szerszám használata előtt javíttassa meg a sérült alkatrészeket. Sok balesetet a rosszul karbantartott elektromos szerszámok okoznak.

- Tartsa élesen és tisztán a vágószerszámokat. A gondosan ápolts, éles vágóélekkel rendelkező vágószerszámok kevésbé szorulnak be, és könnyebben vezethetők.
- Az elektromos szerszámot, tartozékokat, cserélhető szerszámokat stb. a jelen utasításoknak megfelelően használja. Közben vegye figyelembe a munkafeltételeket és a végrehajtandó feladatot is. Az elektromos szerszámoknak a tervezett alkalmazásoktól eltérő használata veszélyes helyzetekhez vezethet.
- A fogantyúkat és a fogantyúfelületeket mindig száraz, tiszta, valamint olajtól és zsírtól mentes állapotban kell tartani. A csúszós fogantyú és fogantyúfelületek nem teszik lehetővé az elektromos szerszám biztonságos üzemeltetését és afölötti uralmának megőrzését előre nem látható helyzetekben.

## Szerviz

- Csak képzett szakszeméllyzettel és csak eredeti pótalkatrészek használatával javíttassa meg elektromos szerszámát. Ezáltal biztosítható az elektromos szerszám biztonságának megőrzése.



### Figyelem!

Ez az elektromos szerszám üzem közben elektromágneses mezőt hoz létre. Ez a mező bizonyos körülmények között negatív hatással lehet az aktív vagy passzív orvosi implantátumokra. A súlyos és halálos sérülések kockázatának elkerülése érdekében javasoljuk, hogy az orvosi implantátummal rendelkező személyek a gép használata előtt kérjék ki orvosuk és az implantátum gyártójának tanácsát.

## A keverőgépre vonatkozó biztonsági utasítások

- Két kézzel, az erre szolgáló fogantyúknál tartsa az elektromos szerszámot. Ha elveszti uralmát a készülék felett, az sérülésekhez vezethet.
- Éghető anyagok keverésekor a veszélyes légkör elkerülése érdekében gondoskodjon megfelelő szellőzésről. A képződő gőzök belégzésére vagy az elektromos szerszám által létrehozott szikrák általi meggyújtására kerülhet sor.
- Ne végezze élelmiszerek keverését. Az elektromos szerszámait és azok betétszerszámait nem élelmiszerek feldolgozásához tervezték.
- A hálózati csatlakozóvezetékét tartsa távol a munkaterülettől. A hálózati vezeték beakadhat a keverőrúdnál.
- Gondoskodjon a keverőtartály stabil és biztonságos állásáról. A nem megfelelően biztosított tartály váratlan mozgására kerülhet sor.
- Ügyeljen arra, hogy semmilyen folyadék ne fröccsenjen az elektromos szerszám házára. Az elektromos szerszámra bejutó folyadék károkat és áramütést okozhat.

- Kövesse a keverni kívánt anyagra vonatkozó utasításokat és biztonsági utasításokat. A keverni kívánt anyag egészségkárosító hatású lehet.
- Ha az elektromos szerszám beesik a keverni kívánt anyagba, akkor azonnal húzza ki a hálózati csatlakozót, és képzett szakszemélyzettel ellenőriztesse az elektromos szerszámot. Ha belenyúl a tartályba, amikor még benne van a csatlakozóaljzatra csatlakoztatott elektromos szerszám, akkor áramütésre kerülhet sor.
- A keverési folyamat közben kezeivel ne nyúljon a keverőtartályba, illetve ne vezessen be más tárgyakat a keverőtartályba. A keverőrúddal való érintkezés súlyos sérüléseket okozhat.
- Csak a keverőtartályban indítsa el és állítsa le az elektromos szerszámot. A keverőrúd irányíthatatlan módon elsodródhat vagy meghajolhat.

### **Fennmaradó kockázatok**

A gép a technika jelenlegi állása és az elismert biztonságtechnikai előírások szerint készült. Használata közben azonban jelentkezhetnek fennmaradó kockázatok.

- Az ujjak és kezek sérülésveszélye a forgó keverőrúd miatt.
- Nem előírászerű villamos csatlakozóvezetékek használatakor áramütés veszélye áll fenn.
- Ezen kívül a nem nyilvánvaló fennmaradó kockázatok minden elővigyázatosság ellenére sem szüntethetők meg.
- Minimálisra csökkenthetők azonban a biztonsági utasítások, a rendeltetészerű használat és a kezelési útmutató együttes betartásával.

### **Az elektromos szerszámokra vonatkozó további információk**

#### **Figyelmeztetés!**



A megadott rezgés kibocsátási értéket egy szabvány eljárással mértük, ami az elektromos szerszám használatának módjától és típusától függően változhat, illetve kivételes esetben a megadott értéket meghaladhatja.

A megadott rezgés kibocsátási érték az elektromos szerszámok összehasonlítására is használható.

A megadott rezgés kibocsátási érték a károsodás bevezető becsléséhez is használható.

### **Csökkentse minimális szintre a zajképződést és a vibrációt!**

- Csak kifogástalan állapotban lévő eszközöket használjon.
- Rendszeresen végezze el a készülék karbantartását és tisztítását.
- Munkamódszerét igazítsa a készülékhez.
- Ne terhelje túl a készüléket.
- Szükség szerint ellenőriztesse a készüléket.
- Kapcsolja ki a készüléket, ha nem használja.
- Viseljen kesztyűt.

## Kicsomagolás

- Nyissa ki a csomagolást, és óvatosan vegye ki a terméket.
- Távolítsa el a csomagolóanyagot, valamint a csomagolási/szállítási biztosítékokat (ha vannak).
- Ellenőrizze a szállított elemek hiánytalanságát.
- Ellenőrizze, nem szenvedett-e a termék és a tartozékok szállítási sérüléseket. Kifogások esetén azonnal értesítse a beszállítót. Utólagos reklamációkat nem fogadunk el.
- Lehetőleg a jótállási idő lejártáig őrizze meg a csomagolást.
- A használatba vétel előtt ismerkedjen meg a termékkel a kezelési útmutató alapján.
- Tartozékként, valamint kopó és pótalkatrészként csak eredeti alkatrészeket használjon. Pótalkatrészeket szakkereskedőjénél vásárolhat.
- Rendelésnél adja meg a cikkszámot, valamint a termék típusát és gyártási évét.



### Figyelmeztetés!

A termék és a csomagolóanyag nem játékszer! Ne engedje, hogy a gyermekek a műanyag zacskókkal, fóliákkal és apró részekkel játszanak! Lenyelés és fulladás veszélye áll fenn!

## Összeszerelés (2-4. ábra)



### Figyelem!

Mielőtt üzembe helyezné a terméket, feltétlenül szerelje össze teljesen!

1. Az (1) keverőrudat az óramutató járásával megegyezően forgassa be a (2) keverőelembe. (2. ábra)
2. Ezután csavarozza az összeállított keverőrudat a (3) hajtótengelybe. (3. ábra)

### **VESZÉLY!**

Csak olyan keverőrudat használjon, amely a keverni kívánt anyaghoz megfelelő, és az adott anyaghoz tervezték. A hibás keverőrúd túlterhelés miatt a készülék sérüléséhez vezethet és baleseteket okozhat!

A levételhez az óramutató járásával ellentétes irányban forgassa ki a keverőrudat a hajtótengelyből. A rúd nagyon szorosan illeszkedhet ebbe a befogóba. Ebben az esetben a befogót egy kulccsal kell az együttforgás ellen biztosítani. (4. ábra)

## Üzembe helyezés

### Bekapcsolás - kikapcsolás

#### Bekapcsolás (1. ábra)

Nyomja be a be-/kikapcsoló (8) biztosítékát, és tartsa benyomva. Ekkor a (7) be-/kikapcsolót is benyomhatja a kézi keverőkészülék indításához. Amint működik a készülék, elengedheti a be-/kikapcsoló (8) biztosítékát.

#### Kikapcsolás (1. ábra)

Engedje el a (7) be-/kikapcsolót. Vele együtt a be-/ kikapcsoló (8) biztosítéka is automatikusan kikapcsol.

#### Sebességszabályozó (1. ábra)

A (9) sebességszabályozó segítségével fokozatosan állíthatja be a készülék fordulatszámát. A keverni kívánt anyag fajtája határozza meg, hogy milyen sebesség szükséges. A mindenkori optimális sebesség megállapítását leginkább a gyakorlat segíti.

#### 2 fokozatú hajtómű (1. ábra)

A készülék 2 fokozatú hajtóművel rendelkezik. Ha a fokozatkapcsolót nem lehet rögzíteni, fordítsa el kissé a keverőszárat.

A fokozat kiválasztásához fordítsa el 180°-kal a (4) kapcsolót.

1. Fokozat: 0 perc-1 és 570 perc-1 között

2. Fokozat: 0 perc-1 és 760 perc-1 között

Csak nyugalmi állapotban működtesse a kapcsolót.

#### Munkavégzés a festék- és habarcskeverővel

- Keverőcsere esetén húzza ki a hálózati csatlakozót.
- A kevert anyagba történő bemerítéskor, illetve a kevert anyagból történő kivételkor csökkentett fordulatszámmal dolgozzon. A teljes bemerítést követően növelje a maximális értékig a fordulatszámot, hogy a motor elégséges hűtését biztosítsa.
- A keverési folyamat közben a teljes keverőedényen vezesse végig a gépet. Addig végezze a keverést, amíg teljesen össze nem dolgozta az összes kevert anyagot.
- A keverési munkálatok befejezése után tisztítsa meg a keverőt.

### **A keverőszárak alkalmazási területe (1. ábra)**

- A (2a) bal spirálos keverőszárat olyan folyékony anyagokhoz használják, mint például: különböző fajtájú festékek, lakkok, lazúrok, ragasztók, kiöntő anyagok, bitumen, vegyszerek, minium festék, cementiszap
- A (2b) jobb spirálos keverőszárat olyan viszkózus anyagokhoz használják, mint például: ragasztó- és kész habarcs, alapozó kötőanyag, gipsz, mész, cementvakolat, esztrich, beton, csemperagasztó, enyv, glettmassza, paszták, granulátumok

### **Karbantartás és ápolás**

Minden egyes karbantartási és javítási munkálat előtt:

- Kapcsolja ki a készüléket
- Várja meg, hogy a készülék nyugalmi állapotba kerüljön
- Húzza ki a hálózati csatlakozót

Csak eredeti alkatrészeket használjon. Az egyéb alkatrészek előre nem látható károkhoz és sérülésekhez vezethetnek.

Minden további javítási munkálatot csak a gyártó vagy az ügyfélszolgálat végezhet el.

- A készülékeket gyerekek által nem elérhető távolságban kell tárolni.
- A készülék működőképességének megőrzéséhez ügyeljen az alábbiakra:
- Tartsa szabadon és tisztán a szellőző nyílásokat
- Egy ronggyal vagy puha kefével távolítsa el a port és a szennyeződéseket
- Ne tisztítsa folyó vízzel vagy nagynyomású mosókkal a gépet.
- Ne használjon oldószert (benzin, alkohol stb.) a műanyag alkatrészek tisztításához, mert ezek a szerek károsíthatják a műanyag alkatrészeket.
- Tisztítsa meg a keverőszárakat.
- A keverőkészülék szénkefékkel van felszerelve. Elhasználódás esetén a szénkefék az ügyfélszolgálattal cseréltethetők ki.

Saját biztonsága érdekében rendszeresen ellenőrizze, hogy nem sérült-e a keverőszár. A sérült keverőszárat haladéktalanul cserélje ki.

Rendszeresen ellenőrizze a keverőtengelyt. A meghibásodott keverőtengellyel rendelkező keverőkészüléket nem szabad tovább használni. Az ügyfélszolgálattal javíttassa meg a készüléket.

### **Szervizinformációk**

Vegye figyelembe, hogy ennél a terméknél a következő alkatrészek használati vagy természetes kopásnak kitett elemek, illetve a következő alkatrészekre használati anyagokként van szükség.

Kopóalkatrészek\*: keverőszár, szénkefék

\* nem szerepel kötelezően a szállított elemek között!

Pótalkatrészeket és tartozékokat szervizközpontunktól vásárolhat.

## **Elektromos csatlakoztatás**

A telepített villanymotor üzemkész állapotban van csatlakoztatva. A csatlakoztatás megfelel a vonatkozó VDE és DIN előírásoknak. Az ügyfél által biztosított hálózati csatlakozásnak, valamint az alkalmazott hosszabbító vezetéknek meg kell felelnie ezen előírásoknak.

- A termék megfelel az EN 61000-3-11 követelményeinek, és különleges feltételekkel csatlakoztatható. Ez azt jelenti, hogy nem engedélyezett a tetszőleges, szabadon választható csatlakozási pontokon történő használat.
- Kedvezőtlen hálózati viszonyok esetén a termék átmeneti feszültségingadozást okozhat.
- A terméket kizárólag olyan csatlakozási helyen történő használatra tervezték, amely
  - a) a maximálisan megengedett „Z” hálózati impedanciát ( $Z_{max.} = 0,25 \Omega$ ) nem lépi túl, vagy
  - b) a hálózat állandó áramterhelhetősége fázisonként legalább 100 A.
- Felhasználóként Önnek kell gondoskodni arról, szükség esetén az áramszolgáltatóval egyeztetve, hogy az Ön csatlakozási pontja, amelyről Ön a terméket üzemeltetni kívánja, megfeleljen a fent megadott két a) vagy b) követelmény egyikének.

## **Sérült elektromos csatlakozóvezetékek**

Az elektromos csatlakozóvezetékeken gyakran sérült a szigetelés.

Ennek okai a következők:

- Megnyomódások, ha a csatlakozóvezetékeket ablak- vagy ajtónyílásokon vezetik át.
- Megtörések, amikor szakszerűtlenül vezetik vagy rögzítik a csatlakozóvezetéket.
- Elnyíródások, amikor áthajtanak a csatlakozóvezetéken.
- A szigetelés sérülései, amikor a vezetéket kirántják a konnektorból.
- Repedések a szigetelés elöregedése miatt.

Az ilyen sérült elektromos csatlakozóvezetékek nem használhatók, és a szigetelés sérülései miatt életveszélyesek.

Rendszeresen ellenőrizze az elektromos csatlakozóvezetékek sérüléseit. Ügyeljen arra, hogy a csatlakozóvezeték az ellenőrzéskor ne legyen az áramhálózatra csatlakoztatva. Az elektromos csatlakozóvezetékeknek meg kell felelniük a vonatkozó VDE- és DIN-előírásoknak. Csak H05VV-F jelölésű csatlakozóvezetékeket használjon.

A csatlakozókábelben kötelező a nyomtatott típusmegnevezés megléte.

### Váltóáramú motor

- A hálózati feszültség értéke 220 - 240 V $\sim$  kell legyen.
- A legfeljebb 25 m hosszú hosszabbító vezetékek legalább 1,5 négyzetmilliméter keresztmetszettel kell rendelkezzenek.

A csatlakoztatásokat és az elektromos szerelvényen végzett javításokat csak villanyszerelő hajthatja végre.

Információ kérése esetén a következő adatokat adja meg:

- A motor áramneme
- A gép típustáblájának adatai
- A motor típustáblájának adatai

### X csatlakoztatási mód

Ha megsérül a termék hálózati csatlakozóvezetéke, akkor speciális kialakítású hálózati csatlakozóvezetékre kell lecserélni, amely a gyártótól vagy annak ügyfélszolgálatától szerezhető be.

### Tárolás

- A teljes gépet és a tartozékokat is alaposan meg kell tisztítani.
- A gépet mindig gyermekek által nem elérhető távolságban raktározza. Stabil pozícióban, száraz és biztonságos helyen állítsa fel, ahol nem jelentkezhetnek szélsőségesen magas és szélsőségesen alacsony hőmérsékletek.
- Védje a tárolt gépet a napsugárzástól, és lehetőség szerint árnyékolt területeken helyezze el.
- Ne helyezze nejlonból vagy műanyagból készült zsákokba, illetve ponyvák alá a gépet, mert ott nedvesség képződhet.

### Ártalmatlanítás és újrahasznosítás

#### A csomagolásra vonatkozó megjegyzések



A csomagolóanyagok újrahasznosíthatók. Kérjük, ártalmatlanítsa a csomagolásokat környezetbarát módon.



## Megjegyzések az elektromos és elektronikai berendezések ártalmatlanításáról (törvényi rendelkezések)



A leselejtezett elektromos és elektronikai berendezések nem minősülnek kommunális hulladéknak, hanem szelektíven gyűjtendőek, illetve le kell adni őket ártalmatlanításra!

- A leselejtezett akkumulátorokat és elemeket, melyek nincsenek rögzített módon telepítve a készülékbe, leadás előtt roncsolásmentesen el kell távolítani! Ezek ártalmatlanítását az akkumulátorok hulladékkezelésére vonatkozó törvény szabályozza.
- Az elektromos és elektronikai berendezések tulajdonosát, illetve használóját törvény kötelezi a berendezések leadására az élettartamuk lejártával.
- A végfelhasználó saját maga viseli a felelősséget adatainak törléséért az ártalmatlanítandó készülékről!
- Az áthúzott kuka ikonja arra utal, hogy a leselejtezett elektromos és elektronikai berendezések nem minősülnek kommunális hulladéknak, és külön kell őket ártalmatlanítani.
- A leselejtezett elektromos és elektronikai berendezéseket az alábbi átvevőhelyeken lehet díjmentesen leadni újrahasznosításra:
  - Önkormányzati hulladékszigetek és gyűjtőhelyek (kerületi, illetve települési hulladékudvarok)
  - Az elektronikai berendezés vásárlásának helyszíne (telephellyel rendelkező vagy online forgalmazó), amennyiben a kereskedő kötelezhető a visszavételre, vagy önkéntesen vállalja azt.
  - Készülékfajtaenként legfeljebb három darab, 25 cm-t élhosszúságot meg nem haladó leselejtezett berendezést anélkül lehet térítésmentesen visszavinni a gyártónak, hogy előtte új készüléket vásárolt volna nála, illetve ugyanígy leadhatja őket az Ön közelében található illetékes gyűjtőhelyen is.
  - A gyártók és forgalmazók további, kiegészítő visszavételi rendelkezéseiről az adott szolgáltató ügyfélszolgálatán tájékozódhat.
- Ha magánháztartásába kiszállítással rendelt új elektronikai berendezést a gyártótól, akkor végfelhasználóként a gyártótól kérheti a régi berendezés díjtalan elszállítását. Ennek érdekében vegye fel a kapcsolatot a gyártó ügyfélszolgálatával.
- A fentebb közöltek csak azokra a berendezésekre vonatkoznak, melyeket az Európai Unióban telepítettek és értékesítettek, és így a 2012/19/EU európai irányelv hatálya alá tartoznak. Az Európai Unión kívüli országban a fentiekől eltérő rendelkezések vonatkozhatnak a leselejtezett elektromos és elektronikai berendezések ártalmatlanítására.

## Hibaelhárítás

Üzemzavar	Lehetséges ok	Megoldás
A motor nem indul be	Nincs hálózati feszültség (áramkimaradás)	Ellenőrizze a biztosítékot
	A csatlakozókábel hibás	Cserélje ki a kábeleket, illetve ellenőriztesse a kábeleket (villamossági szakemberrel) A hibás kábeleket ne használja tovább
	Hibás a motor vagy a kapcsoló	A probléma elhárításához forduljon a gyártóhoz vagy egy általa megnevezett vállalathoz
Szokatlan rezgések	Meghibásodott a keverőszár	Cserélje ki a keverőszárat
	Meghibásodott a keverőtengely	A probléma elhárításához forduljon a gyártóhoz vagy egy általa megnevezett vállalathoz
	Helytelen kevert anyag	Helytelen felhasználás. Vegye figyelembe a gyártó feldolgozási előírásait
A készülék elindul, de alacsony terhelésnél blokkol, és esetleg automatikusan kikapcsol.	Túl hosszú a hosszabbító kábel, vagy túl kicsi a keresztmetszete.	Legalább 1,5 mm <sup>2</sup> -es és legfeljebb 25 m hosszú hosszabbító kábelt használjon.
	A csatlakozóaljzat túl messze van a fő csatlakozótól, vagy túl kicsi a csatlakozóvezeték keresztmetszete.	Hosszabb kábeleknél legalább 2,5 mm <sup>2</sup> legyen a keresztmetszet.

## Műszaki adatok

Modell	NXMX1413
Névleges feszültség	230 V~, 50 Hz
Teljesítményfelvétel	1400 W
Üresjárat fordulatszám	0–570 / perc és 0–760 / perc
A keverő befogója	M14
Védelmi osztály	II
Tömeg	4,9 kg
Hangnyomás szint, $L_{pA}$	89 dB (szórás $K=3dB$ )
Hangteljesítmény szint, $L_{WA}$	100 dB (szórás $K=3dB$ )
Rezgés, $a_h$	5,673 $m/s^2$ (szórás $K=1,5 m/s^2$ )

A mérési eredmények az EN 60745 szabványnak megfelelően kerültek meghatározásra.

**Technikai változtatások jogát a gyártó fenntartja!**

Viseljen hallásvédőt.

A zaj következtében hallásvesztésre kerülhet sor.

### Alkatrészrendelés

Alkatrészt a <https://www.novotrading.hu> weboldalról rendelhet az alkatrészrendelés űrlap kitöltésével, vagy a jótállási jegyen szereplő szervizpartnerrel való kapcsolatfelvétellel.

A következő adatok megadására lesz mindenképp szüksége:

- A készülék típusa
- A készülék sorozatszáma (S/N szám, közvetlenül a terméken található)
- Alkatrész megnevezése, leírása

(amennyiben rendelkezésre áll robbantott ábra, az alkatrész ott található száma)

Gyártó/Importőr: Novotrading Kft., 1033 Budapest, Szentendrei út 89-95.



# EK MEGFELELŐSÉGI NYILATKOZAT

(a 16/2008. (VIII. 30.) NFGM, valamint a 8/2016. (XII. 6.) NMHH rendelet előírásai szerint)

Mi, Novotrading Kft., H-1033 Budapest, Szentendrei út 89-95.  
(gyártó)

egyedül, saját felelősségünkre kijelentjük, hogy az alábbi termék:  
(a termék azonosító adatai)

**NXMX1413 Keverőgép**

A rendeltetésszerű biztonságos használatnak, valamint az alábbiakban felsorolt vonatkozó előírásoknak

**M E G F E L E L**

Jelen EK Megfelelőségi nyilatkozathoz alkalmazott előírások és szabványok jegyzéke:

Irányelvek:

2006/42/EK előírás gépekre, szerkezetekre

2014/35/EU előírás kiefeszültségekkel működő termékekre (LVD)

2014/30/EU előírás elektromágneses zavar kibocsátására (EMC)

2011/65/EU egyes veszélyes anyagok elektromos és elektronikus berendezésekben való alkalmazásának  
korlátozásáról (RoHS)

Egyéb műszaki előírás, egyeztetett szabvány:

EN 62841-1:2015, EN 62841-2-10:2017,

EN 55014-1:2017/A11:2020, EN IEC 55014-1:2021, EN 55014-2:2015, EN IEC 55014-2:2021,

EN IEC 61000-3-2:2019, EN 61000-3-2:2019/A1:2021, EN IEC 61000-3-11:2019

**A tanúsító szerv neve:**

TÜV SÜD Product Service GmbH  
Ridlerstrasse 65, D-80339 München, Németország

A termék CE megfelelőségi jellel került kereskedelmi forgalomba a vonatkozó harmonizált jogszabályok  
előírásainak megfelelően.

Budapest, 2024.11.04.

A nyilatkozattétel helye és kelte

Dobák István

Ügyvezető

(A gyártó nevében kötelezettség vállalására  
feljogosított aláíró neve, P.H.)

**CE**