

EXPERT[®]
PERFORMANCE

Eredeti használati útmutató
Polírozógép
NXPL1218



Köszönjük, hogy az EXPERT polírozógép megvásárlása mellett döntött. Ebben a dokumentumban hasznos információkat talál a termék rendeltetésszerű és helyes használatával kapcsolatban, ezért kérjük, olvassa el figyelmesen!

Biztonság mindenekelőtt! Kérjük feltétlenül olvassa el a Biztonsági Utasításokat is! Azok be nem tartása áramütést, tüzet vagy személyi sérülést okozhat.

Rendeltetésszerű használat:

A készülék különböző felületek polírozására használható. A készüléket barkács felhasználásra tervezték. Bármely, az említettektől eltérő felhasználás a készülékben kárt tehet. A nem rendeltetésszerű használatból eredő mindennemű kárért a felelősség kizárólag a felhasználót terheli.

Figyelmeztetés! Kérjük alaposan olvassa el és értse meg ezt a használati útmutatót a készülék használata előtt, és tartsa meg a leírást a jövőbeni használatra! A készülékét csakis a használati útmutatóval együtt adja át másnak!



Figyelmeztetés! A terméket sose használja gyermekek vagy háziállatok közelében!

A terméket nem használhatják szellemileg sérült vagy érzékelésükben korlátozott személyek, gyermekek, és olyan személyek, akik korlátozottak a mozgásukban vagy fizikumuk nem alkalmas a gép használatára!

A készülék részei:

1. Be/kikapcsoló gomb
2. Tengely
3. Elülső D markolat (oldal fogantyú)
4. Főmarkolat
5. Motorház
6. Biztonsági zár gomb
7. Sebességállító
8. Hálózati csatlakozó
9. Polírozótárcsa
10. Gyapjúkorong

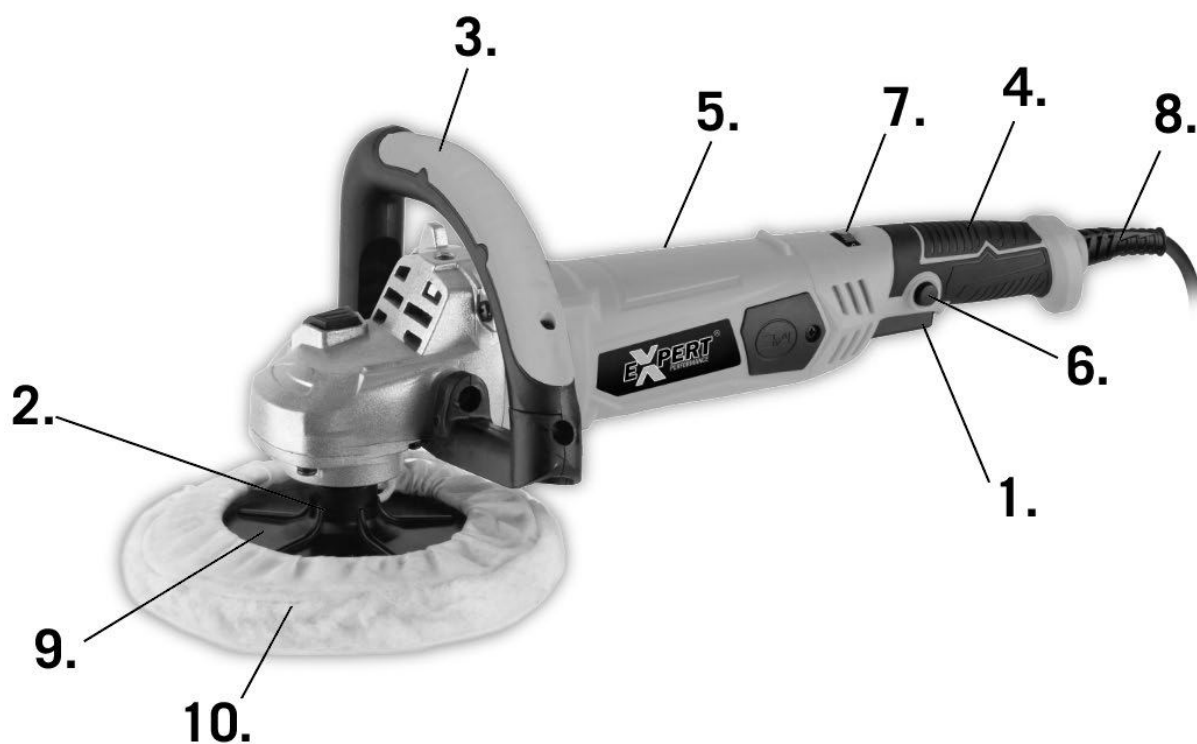

Figyelmeztető szimbólumok

A készülék adatlapján lehetnek jelzések.

Ezek fontos információt jelölnek a termékkel vagy a használatával kapcsolatban.



A készülék használata előtt figyelmesen olvassa el a használati útmutatót.



A készülék használata közben mindig viseljen védőszemüveget.



A készülék használata közben mindig viseljen fülvédőt.



A készülék használata közben mindig viseljen pormaszkot.



A készülék használata közben mindig viseljen védőkesztyűt.



Megfelel a termékre vonatkozó szabványoknak.



Az elektronikus hulladékok nem tehetők a háztartási hulladék közé. Kérjük vigye el az újrahasznosító üzembe. Kérdezze meg a helyi hatóságot vagy a kereskedőt az újrahasznosítás lehetőségéről.

Általános biztonsági utasítások

Ez a dokumentum fontos információkat tartalmaz a készülék biztonságos működtetésével kapcsolatban, kérjük olvassa el figyelmesen! Az alább alkalmazott „szerszámgép” fogalom a hálózati elektromos kéziszerszámokat (hálózati kábellel és csatlakozóval) gépeket foglalja magában.

Figyelem! Olvassa el valamennyi előírást. A következőkben leírt előírások be nem tartása áramütésekhez, tűzhöz és/vagy súlyos testi sérülésekhez, illetve a készülék meghibásodásához vezethet. Az ilyen jellegű meghibásodásért és kárért a felelősség kizárólag a felhasználót terheli.

Kérjük, feltétlenül olvassa el a használati útmutatót is!

1. Személyi biztonsági előírások

Munka közben mindig figyeljen, ügyeljen arra, amit csinál és meggondoltan dolgozzon a kéziszerszámmal. Ha fáradt, vagy ha kábítószert, vagy alkohol hatása alatt áll, vagy orvosságot vett be, ne használja a szerszámgépet. A szerszámgéppel végzett munka közben már egy pillanatnyi figyelmetlenség is komoly sérülésekhez vezethet.

Viseljen személyi védőfelszerelést és mindig viseljen védőszemüveget. A személyi védőfelszerelések, mint porvédő álarc, csúszás-biztos védőcipő, védősapka és fülvédő használata a szerszámgép használata jellegének megfelelően csökkenti a személyes sérülések kockázatát.

Viseljen megfelelő ruházatot. Ne viseljen bő ruhát vagy ékszereket. Tartsa távol a haját, a ruháját és a kesztyűjét a mozgó részekről. A bő ruhát, az ékszereket és a hosszú hajat a mozgó alkatrészek magukkal rántathatják.

Kerülje el a szerszámgép akaratlan üzembe helyezését. Győződjön meg arról, hogy a kapcsoló az „OFF” („Ki”) helyzetben van, mielőtt bedugná a csatlakozó dugót a dugaszolóaljzatba. Ha a szerszámgép felemelése közben az ujját a kapcsolón tartja, vagy a készüléket bekapcsolt állapotban csatlakoztatja az áramforráshoz, az balesetekhez vezethet.

A szerszámgép bekapcsolása előtt okvetlenül távolítsa el a beállító szerszámokat vagy csavarkulcsokat. A szerszámgép forgó részeiben felejtett beállító szerszám vagy csavarkulcs sérüléseket okozhat.

Ne becsülje túl önmagát. Kerülje el a normálistól eltérő testtartást, ügyeljen arra, hogy mindig biztosan álljon és az egyensúlyát megtartsa. Így az elektromos szerszámgép felett váratlan helyzetekben is jobban tud uralkodni.

Ha a kéziszerszámra fel lehet szerelni a por elszívásához és összegyűjtéséhez berendezéseket, ellenőrizze, hogy azok megfelelő módon hozzá vannak kapcsolva a készülékhez és rendeltetésüknek megfelelően működnek. Ezen berendezések használata csökkenti a munka során keletkező por veszélyes hatását.

2. Munkavégzés helye

Tartsa tisztán és rendben a munkavégzés helyét. Rendetlen és megvilágítatlan munkaterületek balesetekhez vezethetnek.

Ne dolgozzon a szerszámgéppel olyan robbanásveszélyes környezetben, ahol éghető folyadékok, gázok, vagy porok vannak. A szerszámgépek szikrákat bocsáthatnak ki, amelyek meggyújthatják a port vagy a gőzöket.

Tartsa távol a gyerekeket és az idegen személyeket a munkahelytől, ha a szerszámgépet használja. Ha elvonják a figyelmét a munkától, könnyen elveszítheti az uralmát a berendezés felett.

3. Szerszámgép

Ne terhelje túl a szerszámgépet. Munkájához csak az arra szolgáló elektromos szerszámgépet használja. Egy alkalmas szerszámgéppel a megadott teljesítménytartományon belül jobban és biztonságosabban lehet dolgozni.

Ne használjon olyan szerszámgépet, amelynek a kapcsolója elromlott. Egy olyan szerszámgép, amelyet nem lehet be- és/vagy kikapcsolni, veszélyes és meg kell javíttatni.

A használaton kívüli szerszámgépet olyan helyen tárolja, ahol azokhoz gyerekek nem férhetnek hozzá. Ne hagyja, hogy olyan személyek használják a szerszámgépet, akik nem ismerik azt, vagy nem olvasták el ezt az útmutatót. A szerszámgépek veszélyesek, ha azokat gyakorlatlan személyek használják.

A készüléket gondosan ápolja. Ellenőrizze, hogy a mozgó alkatrészek kifogástalanul működnek-e, nincsenek-e beszorulva, és nincsenek-e eltörve vagy megrongálódva olyan alkatrészek, amelyek hatással lehetnek a szerszámgép működésére. A megrongálódott részeket a készülék használata előtt javíttassa meg. Sok olyan baleset történik, amelyet a szerszámgép nem kielégítő karbantartására lehet visszavezetni.

Tartsa tisztán és éles állapotban a vágószerszámokat. Az éles vágóélekkel rendelkező és gondosan ápolott vágószerszámok ritkábban ékelődnek be és azokat könnyebben lehet vezetni és irányítani.

A szerszámgépekhez, tartozékokat, betétszerszámokat stb. csak ezen előírásoknak és az adott készüléktípusra vonatkozó használati utasításoknak megfelelően használja. Vegye figyelembe a munkafeltételeket és a kivitelezendő munka sajátosságait. A szerszámgép eredeti rendeltetésétől eltérő célokra való alkalmazása veszélyes helyzetekhez vezethet.

Ellenőrizze a sérült részeket. A szerszámgép további használata előtt a védőeszközöket, illetve más sérült alkatrészt alaposan le kell ellenőrizni annak megállapítása érdekében, hogy rendesen fog-e működni és el fogja-e látni a funkcióját. Ellenőrizze a mozgó alkatrészek illeszkedését, kötését, törését, rögzítését és bármely más feltételt, amely

befolyásolhatja a működését. A védőeszközt vagy más sérült alkatrészt megfelelően meg kell javíttatni vagy ki kell cseréltetni a hivatalos szakszervizben a személyi sérülések kockázatának csökkentése érdekében.

Tartsa a szerszámgépet tisztán, szárazon, olaj- és zsírmentesen. Mindig tiszta rongyot használjon a tisztításhoz. A gép tisztításához soha ne használjon fékolajat, benzint, petróleum alapú termékeket vagy oldószereket.

Mielőtt letenné a szerszámgépet, győződjön meg arról, hogy minden mozgó alkatrész megállt.

Elektromos kéziszerszámok

Mielőtt az elektromos kéziszerszámot csatlakoztatja az elektromos hálózathoz, győződjön meg róla, hogy a hálózati feszültség megegyezik a készülék adatlapján feltüntetett feszültséggel.

A készülék csatlakozó dugójának bele kell illeszkednie a dugaszolóaljzatba. A csatlakozó dugót semmilyen módon sem szabad megváltoztatni. Védőföldeléssel ellátott készülékekkel kapcsolatban ne használjon csatlakozó adaptert. A változtatás nélküli csatlakozó dugók és a megfelelő dugaszoló aljzatok csökkentik az áramütés kockázatát.

Ne érjen hozzá a szerszámgéppel földelt felületekhez, mint csövekhez, fűtőtestekhez, kályhákhoz és hűtőszekrényekhez. Az áramütési veszély megnövekszik, ha a teste le van földelve.

Tartsa távol az elektromos szerszámgépet az esőtől és a nedvesség hatásaitól. Ha víz hatol be egy elektromos kéziszerszámba, az megnöveli az áramütés veszélyét.

Ne használja a kábelt a rendeltetésétől eltérő célokra, vagyis a szerszámot soha ne hordozza, vagy akassza fel a kábelnél fogva és sohase húzza ki a hálózati csatlakozó dugót a kábelnél fogva. Tartsa távol a kábelt hőforrásoktól, olajtól, éles élektől és sarkaktól, mozgó gépalkatrészekről. Egy megrongálódott, vagy csomókkal teli kábel megnöveli az áramütés veszélyét.

Ha egy elektromos kéziszerszámmal a szabad ég alatt dolgozik, csak a szabadban való használatra engedélyezett hosszabbítót használjon. A szabadban való használatra engedélyezett hosszabbító használata csökkenti az áramütés veszélyét.

Húzza ki a csatlakozó dugót a dugaszolóaljzathoz, mielőtt az elektromos kéziszerszámon beállítási munkákat végez, tartozékokat cserél, vagy a szerszámot tárolásra elteszi. Ez az elővigyázatossági intézkedés meggátolja a szerszám akaratlan üzembe helyezését.

4. Szerviz

A szerszámgépet csak szakképzett személyzet és csak eredeti pótalkatrészek felhasználásával javíthatja. Ez biztosítja, hogy a szerszámgép biztonságos szerszám maradjon.

Kiegészítő biztonsági előírások

- Viseljen fülvédőt a készülék használata közben. A zaj halláskárosodást okozhat.
- Használja a készülékhez kapott kiegészítő fogantyút. Ha elveszti az irányítást a készülék felett, az személyi sérülést okozhat.
- Mindig kapcsolja ki a gépet, mielőtt lerakja.
- Győződjön meg arról, hogy a megvilágítás elegendő.
- Ne nyomja a gépet a munkadarabra, hogy lelassítsa a motort. Hagyja, hogy a korong nyomás nélkül dolgozzon. Jobb lesz az eredmény és jobb így a szerszámnak is.
- A területről távolítson el minden olyan tárgyat, amelyben felbukhat.
- Ne engedje senkinek, aki 18 évnél fiatalabb, hogy a készüléket használja.
- Csak jó állapotú korongokat használjon.
- Ne tegye a kezét a munkadarab alá.
- A munkaterületen soha ne hagyjon rongyokat, ruhadarabokat, vezetékeket, madzagokat és hasonlókat.
- A munkadarabot megfelelően támassza alá.
- Ha a gép használata közben megzavarják, fejezze be, amit éppen csinált, és kapcsolja ki a készüléket, mielőtt felnéz.
- Rendszeresen ellenőrizze, hogy minden anya, csavar és egyéb rögzítőelemek megfelelően szorosak.
- A készülék használatakor használjon biztonsági felszereléseket, mint arcvédő, fülvédő és védőruházat, beleértve a biztonsági kesztyűket is. Viseljen pormaszkot, ha a készülék használata port állít elő. Ha kétsége merül fel, ne csatlakoztassa a készüléket a hálózathoz. A készüléken feltüntetett feszültségnél kisebb feszültség használata károsítja a motort.

A készülék megfelelő használatához be kell tartani a használati útmutatóban leírt biztonsági előírásokat, az összeszerelési előírásokat és a használati előírásokat. Mindenkinek, aki a készüléket használja és javítja, ismernie kell a használati útmutatót és a készülék potenciális veszélyeit. Gyermek és fogyatékos személyek nem használhatják a szerszámot. A gyermekeket mindig felügyelet alatt kell tartani, ha a munkaterület közelében vannak. Elkerülhetetlen továbbá, hogy figyelembe vegye az érvényes baleset-megelőzési előírásokat. Ugyanez vonatkozik a munkahelyi egészség és biztonság általános szabályaira. A gyártó nem felelős a készülék semmilyen átalakításáért és az átalakítás miatt keletkezett károkért.

Ha a készüléket a leírtak szerint használják, akkor sem lehetséges minden veszély tényezőjét elhárítani. Az alábbi veszélyek fennállnak a készülék kialakítása és szerkezete miatt:

- Tüdőkárosodás, ha nem visel megfelelő pormaszkot.
- Halláskárosodás, ha nem visel megfelelő fülvédőt.

Összeszerelés

1. Az oldalsó fogantyú felszerelése.

1. Ábra

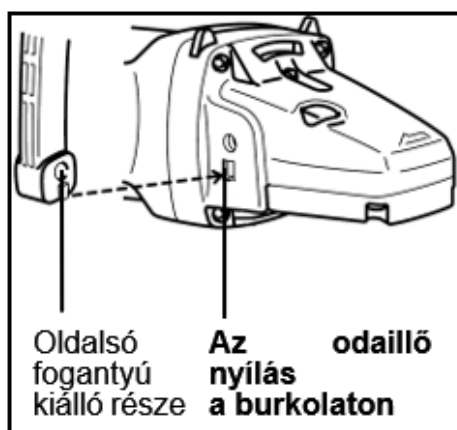

Használat előtt mindig szerelje fel az oldalsó fogantyút, mielőtt a munkamenet megkezdődik!

Az oldalsó fogantyú kiálló részét igazítsa a házon található nyíláshoz, ezzel megfelelően rögzíti a fogantyút (Ábra 1.)!

A hatszög kulccsal helyezze be majd rögzítse a két db csavart a gép házához! Az oldal fogantyút a szerszám gép bármelyik oldalára felszerelheti, attól függően, hogy a munkamenet mit tesz szükségessé! (2. és 3. Ábra)!

Az oldal fogantyú eltávolításához ugyanezt a procedúrát hajtsa végre fordított sorrendben!

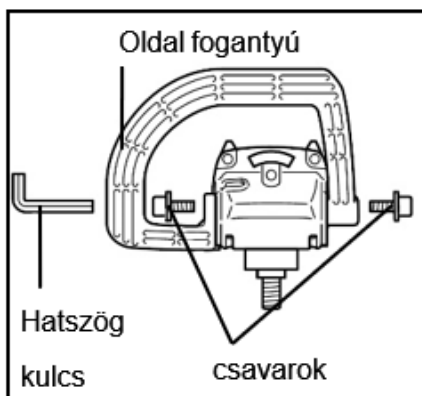

2. Ábra

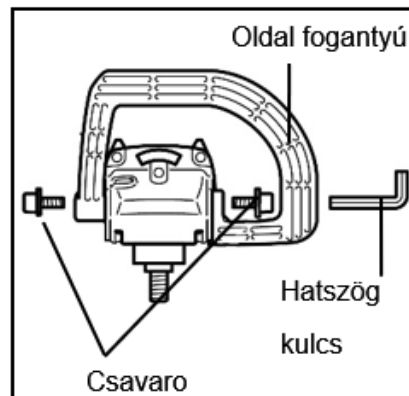

3. Ábra

2. A polírozókorong és eszközök felszerelése és eltávolítása

A polírozógép alapsomagját 1 db polírozótárcsával és 1 db gyapjúkoronggal látták el. A polírozótárcsát úgy tervezték, hogy rászerezhető legyen a gyapjúkorong.

Először távolítson el minden szennyeződést a polírozótárcsáról, mielőtt felszereli a gyapjúkorongot! Ezt követően nyomja le az orsó zár gombot, hogy felszerelhesse a korongot! Ügyeljen rá, hogy a betét egyenletesen terüljön el a tárcsán (4. Ábra)!

A polírozótárcsa és a korong eltávolításához a fenti procedúrát ismételje meg ellentétes sorrendben! 4. Ábra

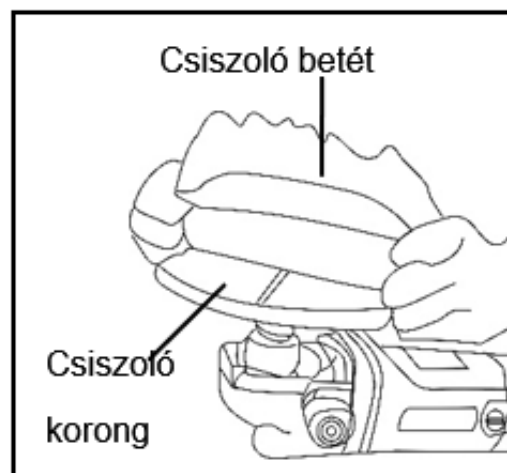

3. A szénkefék cseréje

Azért, hogy fenntartsa az elektromos motor csúcsteljesítményét, javasoljuk a szénkefék vizsgálatát minden 4-6 hónap elteltével! Mivel a szénkefék a szerszámgép belsejébe vannak beszerelve, ezért azok szervizelését szakképzett szolgáltató végezheti el!

Csavarhúzó használatával távolítsa el a szénkefe tartó fedelét! Távolítsa el az elhasznált szénkefét és helyezzen be újakat (5. Ábra)!

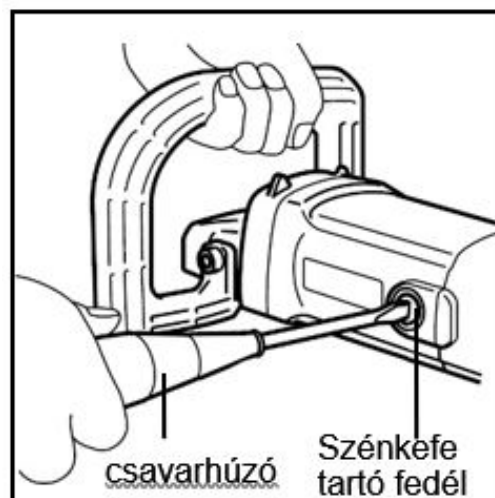

5. Ábra

Üzemeltetés

1. Orsózár funkció

Nyomja le az orsózár gombot, ezzel lezárja az orsó forgását arra az időre, amíg a tárcsát, korongot fel vagy leszereli (6. Ábra)!

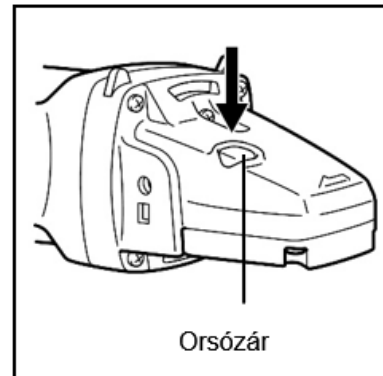

6. Ábra

2. Folytonos üzemállapot funkció

A polírozógép indításához nyomja be a Biztonsági zár gombot, majd a Be-/Kikapcsoló gombot! A motor leállításához engedje fel a Be-/Kikapcsológombot. (7. Ábra)!

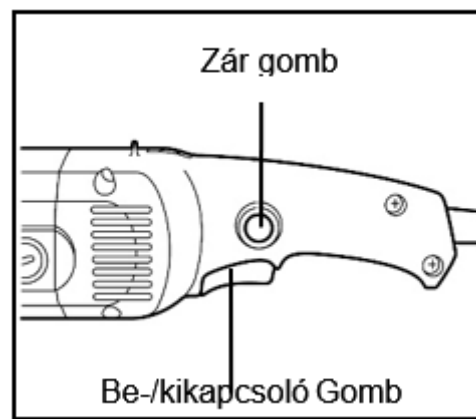

7. Ábra

3. Változtatható sebesség funkció

A polírozógép sebessége állítható a sebességválasztó görgőn megadott számok kiválasztásával 1-től 6-ig (8. Ábra)!

A legmagasabb sebességet úgy éri el, ha a vezérlőt a 6-os számra állítja, míg a legalacsonyabb sebességet akkor, ha az 1.-es számra állítja azt!

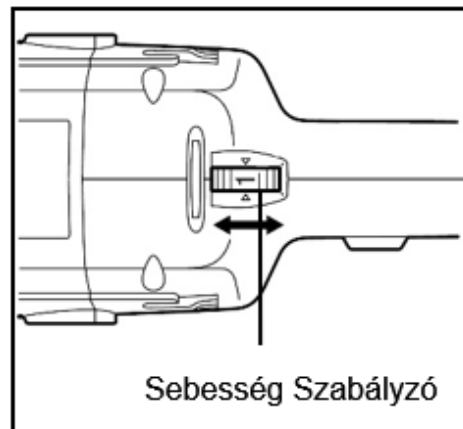

8. Ábra

4. A polírozógép üzemeltetése

A polírozás megkezdése előtt válassza meg a megfelelő polírpasztát az adott feladathoz, melyet egyenletesen oszlasson el a gyapjúkorongon, vagy más polírozó feltéten (nem tartozék).

Tartsa a polírozógépet stabilan és nyomja meg a bekapcsológombot! Mielőtt a polírozógépet a munkafelülethez érintené, hagyja, hogy az üresjáratban legalább 5-10 másodpercig járjon! Ezzel biztosítja, hogy a polírozógép elérje a kívánt sebességet! Ezután érintse a polírozótárcsát és a rajta lévő gyapjúkorongot a munkafelülethez! A korongot tartsa úgy, hogy az 15 fokos szöget zárjon be a munkafelülettel! A polírozógép ebben az állásban a leghatékonyabb (9. Ábra)!

A munkamenet alatt ügyeljen a megfelelő (de nem túl nagy) nyomás fenntartására és mozgassa a csiszológépet körkörösén! A könnyed nyomás és a körkörös mozgás lehetővé teszi a megkopott felületek helyreállítását és a karcolások eltávolítását!

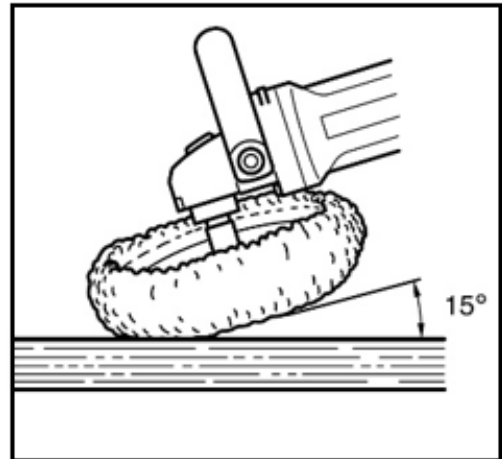

9. Ábra

Karbantartás

- Karbantartás előtt mindig húzza ki a készüléket az elektromos hálózathoz.
- Rendszeresen ellenőrizze, hogy minden rögzítőcsavar szoros-e és a készüléken nem látható-e törés vagy repedés.
- Rendszeresen ellenőrizze, hogy a hálózati vezeték nem sérült-e.
- Ha a szénkefék elkoptak, ki kell őket cserélni. Mindig egyszerre cserélje ki a szénkeféket.
- Ha a gyapjúkorong kopott el, cserélje ki. Az új korongot úgy tegye fel a gumikorongra, hogy pont a közepére essen.

Műszaki adatok

Hálózati feszültség:	230V~50 Hz
Felvett teljesítmény:	1200 W
Terhelésmentes fordulatszám:	0-4300 ford./perc
Korongátmérő:	180 mm
Hangnyomás L_{pA} :	89 dB(A) szórás: K = 3 dB
Hangteljesítmény L_{WA} :	97 dB(A) szórás: K = 3 dB
Rezgés elülső markolaton:	2,677 m/s^2 szórás: K = 1,5 m/s^2
Rezgés hátsó markolaton:	3,107 m/s^2 szórás: K = 1,5 m/s^2

A mérési eredmények az EN 60745 szabványnak megfelelően kerültek meghatározásra.

Alkatrészrendelés:

Kérjük keresse fel a www.novotrading.hu/alkatresz weboldalt, majd kövesse az ott leírtakat.

EK MEGFELELŐSÉGI NYILATKOZAT

(a 16/2008. (VIII. 30.) NFGM, valamint a 8/2016. (XII. 6.) NMHH rendelet előírásai szerint)

Mi, Novotrading Kft., H-1033 Budapest, Szentendrei út 89-95.
(gyártó)

egyedül, saját felelősségünkre kijelentjük, hogy az alábbi termék:
(a termék azonosító adatai)

NXPL1218 Polírozógép

A rendeltetésszerű biztonságos használatnak, valamint az alábbiakban felsorolt vonatkozó előírásoknak

M E G F E L E L

Jelen EK Megfelelőségi nyilatkozathoz alkalmazott előírások és szabványok jegyzéke:

Irányelvek:

2006/42/EK előírás gépekre, szerkezetekre
2014/35/EU előírás kiefeszültségekkel működő termékekre (LVD)
2014/30/EU előírás elektromágneses zavar kibocsátására (EMC)
2011/65/EU egyes veszélyes anyagok elektromos és elektronikus berendezésekben való alkalmazásának korlátozásáról (RoHS)

Egyéb műszaki előírás, egyeztetett szabvány:

EN 60745-1:2009+A11:2010, EN 60745-2-3:2011/A13:2015,
EN 55014-1:2021, EN 55014-2:2021, EN 61000-3-2:2019/A1:2021, EN 61000-3-3:2013/A2:2021,

A tanúsító szerv neve:

TÜV SÜD Product Service GmbH
Ridlerstrasse 65, D-80339 München, Németország

A termék CE megfelelőségi jellel került kereskedelmi forgalomba a vonatkozó harmonizált jogszabályok előírásainak megfelelően.

Budapest, 2024.03.18.
A nyilatkozattétel helye és kelte

Dobák István
Ügyvezető

(A gyártó nevében kötelezettség vállalására
feljogosított aláíró neve, P.H.)

